

BKV Zrt. DBR Metró Projekt Igazgatóság

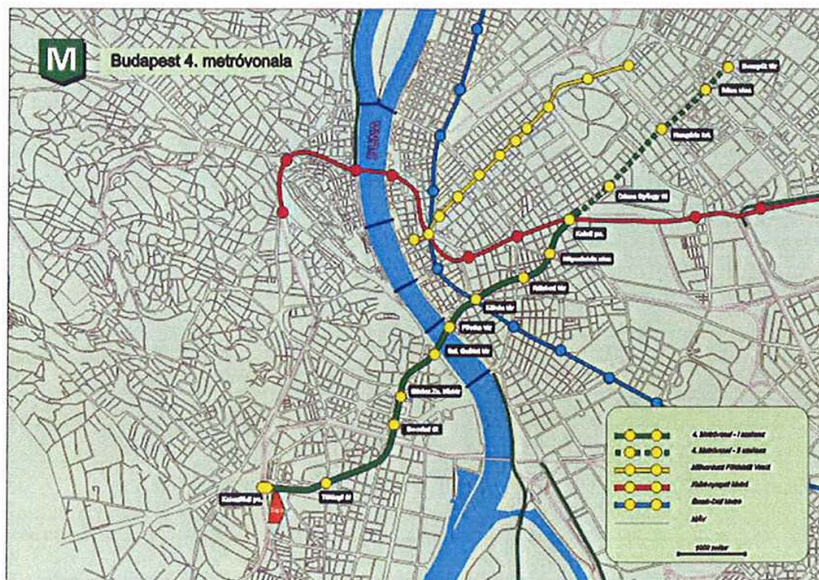

BUDAPESTI 4-ES METRÓVONAL I. SZAKASZ (Kelenföldi pályaudvar – Keleti pályaudvar között)

projekt azonosító: KÖZOP-5.1.0-07-2008-0001



BUDAPESTI 4-ES SZÁMÚ METRÓVONAL I. SZAKASZ,
KAPCSOLÓDÓ BERUHÁZÁSOK

ÖRMEZŐI KIJÁRATI MŰTÁRGY (K2E)

SZERZŐDÉS

Budapest, 2013. február 1.

BUDAPESTI 4. sz. METRÓVONAL I. SZAKASZ

Kapcsolódó felszíni beruházások megvalósítása

ÖRMEZŐI KIJÁRATI MŰTÁRGY (K2E)

Tartalomjegyzék

SZERZŐDÉSES MEGÁLLAPODÁS

KÜLÖNLEGES SZERZŐDÉSES FELTÉTELEK

MELLÉKLETEK:

- 1.sz. melléklet:** Ajánlati nyilatkozat és függelékei, 1. és 2. sz. Jegyzékek (3. és 4. Jegyzékek külön dokumentumban)
- 2.sz. melléklet:** Helyszíni bejárás (2012. október 16.) Jegyzőkönyve, valamint a 2012. november 13-án kelt 1. sz. kiegészítés
- 3.sz. melléklet:** A szerződés odaítélését megelőző közbeszerzési eljárás dokumentumai, különös tekintettel a Hatósági engedélyekre (külön dokumentumban)
- 4.sz. melléklet:** Általános Szerződéses Feltételek (külön dokumentumban)
- 5.sz. melléklet:** A Megrendelő követelményei (külön dokumentumban)
- 6.sz. melléklet:** Teljesítési biztosíték (külön dokumentumban)
- 7.sz. melléklet:** Előleg-visszafizetési biztosíték (külön dokumentumban)
- 8.sz. melléklet:** Mérnöki létesítmények (projektek) All Risk biztosítása (kivonat) (külön dokumentumban)

SZERZŐDÉSES MEGÁLLAPODÁS

SZERZŐDÉSES MEGÁLLAPODÁS

BUDAPESTI 4. SZ. METRÓVONAL I. SZAKASZ

Kapcsolódó felszíni beruházások megvalósítása ÖRMEZŐI KIJÁRATI MŰTÁRGY (K2E)

Jelen Szerződés 2013. február 1-én kötött

Egyrészről **Budapesti Közlekedési Zártkörűen Működő Részvénytársaság**

Székhelye: 1980 Budapest, Akácfa u. 15.

Elérhetősége: +36 1 461 65 00

Cégjegyzékszám: Cg. 01-10-043037

Adószám: 12154481-2-44

Csoport azonosító száma: 17781372-5-44

Pénzforgalmi számlaszám: 10032000-01830044-00000000 (Magyar Államkincstár)

Képviselő neve: Bolla Tibor vezérigazgató

Képviselő címe: 1980 Budapest, Akácfa u. 15.

Képviselő elérhetősége: +36 1 461 65 00/11-902 (tel) / +36 1 461 65 00/12-203 (fax)

(a továbbiakban "Megrendelő"),

Másrészről az **SMA 2012 Örmező Konzorcium**

vezető tag és a Konzorcium képviselője:

Strabag-MML Magas- és Mérnöki Létesítmény Építő Korlátolt Felelősségű Társaság

Székhelye: 1113 Budapest, Daróczi út 30.

Elérhetősége: +36 1 3728 114

Cégjegyzékszám: Cg. 01-09-884487

Adószám: 14008915-4-44

Pénzforgalmi számlaszám: 10300002-10361650-49020016 (MKB ZRt)

Képviselő neve: Dr. Kiss Róbert ügyvezető, Gönczöl Péter cégvezető

Képviselő címe: 1113 Budapest, Daróczi út 30.

Képviselő elérhetősége: +36 1 3728 114 (tel) / +36 1 3728 283 (fax)

tag:

Magyar Aszfalt Korlátolt Felelősségű Társaság

Székhelye: 1135 Budapest, Szegedi út 35-37.

Elérhetősége: +36/1-270-8300

Cégjegyzékszám: Cg. 01-09-930940

Adószám: 11705053-4-44

Pénzforgalmi számlaszám: 10300002-10489126-49020017 (MKB Bank Zrt.)

Képviselő neve: Király Gábor cégvezető, Merkl Beata gazdasági vezető

Képviselő címe: 1135 Budapest, Szegedi út 35-37.

Képviselő elérhetősége: +36 1 270 8457, +36 1 270 8416 (tel) / +36 1 270 8401 (fax)

(a továbbiakban "Vállalkozó") között

A felek rögzítik, hogy a Megrendelő az Európai Unió Hivatalos Lapjának 2012. október hó 4-én megjelent 2012/S 191-314233 számon közzétett ajánlati felhívással Közbeszerzési Eljárást indított „Vállalkozási szerződés a „Budapesti 4-es számú metróvonal I. szakasz – Kapcsolódó beruházások – Örmezői kijárati műtárgy (K2E)” megvalósítására“ tárgyban. Az ajánlati

felhívás tájékoztató jelleggel 2012. október 8-án 15232/2012 számon a Közbeszerzési Értesítőben is megjelent. (A továbbiakban: Közbeszerzési Eljárás)

Megrendelő 2012. október 17-én a TED honlapján 2012/S 200-328203 számon korrigendumot tett közzé, mely tájékoztató jelleggel 2012. október 19-én 16135/2012. számon a Közbeszerzési Értesítőben is megjelent.

Megrendelő a Közbeszerzési Eljárás eredményéről 2013. január hó 11. napján tájékoztatta az ajánlattevőket, azzal, hogy a Közbeszerzési Eljárás nyertese a Vállalkozó.

A Megrendelő szándéka, hogy a „**Budapesti 4. sz. metróvonal I. szakasz – Kapcsolódó felszíni beruházások megvalósítása - Őrmezői kijárati műtárgy (K2E)**” megnevezésű Létesítményre vonatkozó munkákat a Vállalkozó elvégezze, és elfogadta a Vállalkozó ajánlatát ezen a Létesítmények kivitelezésére és befejezésére, valamint bármilyen – jelen szerződés nem szerződészerű teljesítése miatt – ezekben keletkezett hiba kijavítására

A Megrendelő és a Vállalkozó megállapodik az alábbiakban:

1. Jelen Szerződésben alkalmazott szavaknak és kifejezéseknek ugyanazon jelentést kell tulajdonítani, mint ahogyan az a továbbiakban hivatkozott Szerződéses Feltételekben szerepel.
2. Jelen Szerződés részét az alábbi dokumentumok képezik és azok jelen Szerződéssel együttesen értelmezendők:
 - (a) a Szerződéses Megállapodás,
 - (b) az Ajánlati Nyilatkozat, és Függelékei, 1. és 2. Jegyzékek (3. és 4. Jegyzékek külön dokumentumban)
 - (c) Helyszíni bejárás jegyzőkönyve mellékleteivel együtt (2012. október 16.), valamint a 2012. november 13-án kelt 1. sz. Kiegészítés,
 - (d) a Szerződés odaítélését megelőző közbeszerzési eljárás dokumentumai, különös tekintettel a hatósági engedélyekre (külön dokumentumban),
 - (e) a Különleges Szerződéses Feltételek,
 - (f) az Általános Szerződéses Feltételek (külön dokumentumban),
 - (g) a Megrendelő Követelményei (külön dokumentumban)
3. A Megrendelő által a Vállalkozó részére eszközölt kifizetések ellenértékeképpen, a Vállalkozó ezennel megállapodik a Megrendelővel abban, hogy megtervezi, kivitelezi és befejezi a Létesítményt, minden abban keletkezett hiányt pótol a Szerződéssel összhangban és az abban foglalt kikötésekkel egyezően.
4. A Megrendelő kötelezettséget vállal arra, hogy a Létesítmény tervezéséért, kivitelezéséért és befejezéséért, valamint az azokban keletkezett hiányok pótlásáért kifizeti a Vállalkozó részére a Szerződéses Árat, a Szerződésben rögzített időpontokban és módokat szerint, az alábbi összeg erejéig:

Egyösszegű Nettó Ajánlati Ár:	2.807.800.007,- forint
Feltételes összeg (Tartalékkeret) (nettó):	140.390.000,- forint
Szerződéses Keretösszeg (nettó):	2.948.190.007,- forint

Azaz (betűkkel): **kettőmilliárd-kilencszáznegyvennyolcmillió-százkilencvenezer hét** forint, vagy olyan összeg, mely megfelel fent említett feltételeknek.

Az általános forgalmi adó mértéke és összege, valamint az adófizetési kötelezettség a mindenkor hatályos jogszabályok szerint alakul.

A „Feltételes Összeg (Tartalékkeret)” a Kbt. 125. § (9) bekezdése alapján nem haladhatja meg az általános forgalmi adó nélkül számított Egyösszegű Nettó Ajánlati Ár 5 %-át.

5. a.) A közbeszerzési eljárás során az ajánlattevők részére biztosított dokumentumok együttesen határozzák meg a Szerződés teljes műszaki tartalmát. A megadott műszaki tartalom ismerete és a kivitelezés közötti időben, a Feleken kívülálló okokból történt, előre nem látható változások a helyszíni körülményekben a Megrendelő által jóváhagyott Változtatási utasítással, a Szerződésben e célra meghatározott Feltételes összeg (Tartalékkeret) terhére, - a Közbeszerzési törvény (Kbt.) szabályai szerint - tételes elszámolás mellett válik a Szerződés részévé. Feltételes összeg (Tartalékkeret) kizárólag a jelen építési beruházás teljesítéséhez, a rendeltetésszerű és biztonságos használathoz szükséges munkák ellenértékének elszámolására használható fel a Kbt. és a Szerződés rendelkezései szerint. A Feltételes összeget (Tartalékkeretet) meghaladóan felmerült pótmunka csak abban az esetben válik a Szerződéses műszaki tartalom részévé, amennyiben azt a Kbt. előírásainak betartásával megrendeli (Változtatás), és a Változtatással járó költségtöbblet megtérítéséről a Szerződő Felek között írásos megállapodás jön létre.

b.) Elszámolás módja: Vállalkozó a Szerződésben foglalt munkákat, vagyis a fent leírt Szerződéses műszaki tartalmat az Ajánlata alapján kölcsönösen elfogadott Vállalkozói díj ellenében végzi el. A Vállalkozó az Ajánlatkérési Dokumentáció részét képező tervdokumentációt és a részére bocsátott műszaki tartalmi követelményeket szakkivitelezőtől elvárhatóan ellenőrizte, az Ajánlata alapját képező költségvetéssel egyeztetette. A Vállalkozói díj módosítására kizárólag a Kbt. és a Szerződés előírásai szerint kerülhet sor. A Vállalkozói díj: az Egyösszegű Nettó Ajánlati Ár és a szerződés teljesítése során ténylegesen felhasznált Feltételes összeg (Tartalékkeret) összege azzal a kikötéssel, hogy Feltételes Összeg (Tartalékkeret) automatikusan nem jár a Vállalkozónak, hanem a Feltételes összegre (Tartalékkeretre) a Vállalkozó csak az előre nem látható, műszaki szükségszerűségből előálló körülmények felmerülése esetén, az előző pontban foglaltak szerint szerezhethet jogosultságot. A Feltételes Összeg (Tartalékkeret) tételes elszámolású. A Vállalkozói díj egyebekben átalányár, amely magában foglal minden munkát, beleértve az ajánlattételi szakaszban vállalkozói észrevétel nélkül maradt tervhianyosságából eredő többletmunkát, valamint az összes olyan hiba kijavítását, amely a szerződésszerű teljesítésnek feltétele. A Vállalkozónak kell fizetnie minden adót, illetéket és díjat, valamint a közműfejlesztési hozzájárulásokat, bekötési és minden más egyéb eljárással kapcsolatos díjakat, amelyet a Szerződés szerint köteles fizetni és a Vállalkozói díj nem módosítható egyik ilyen költség miatt sem, kivéve a jogszabályi módosulások miatti kiigazítások eseteit.

6. Az építőipari kivitelezés során keletkező hulladékok - engedéllyel rendelkező kezelőhöz történő - elszállítására (elszállíttatására) kötelezett a Vállalkozó.
7. A Megrendelő kijelenti, hogy a jelen szerződésben meghatározott építőipari kivitelezési tevékenység ellenértékének pénzügyi fedezetével rendelkezik.

8. Külföldi adóilletőségű ajánlattevőként szerződő gazdasági szereplők - a Kbt. 125. § (7) bekezdése szerint – a szerződéshez csatolják az arra vonatkozó meghatalmazást, hogy az illetőségük szerinti adóhatóságtól a magyar adóhatóság közvetlenül beszerezheti a rá vonatkozó adatokat az országok közötti jogsegély igénybevétele nélkül.

Mindezek hitelül a Felek a fenti keltezésű Szerződést a vonatkozó jogszabályokkal összhangban érvénybe helyezik.

Név: Bolla Tibor vezérigazgató

Aláírás: 

dr. Noszmélyi Zsolt
Jogi előadó
Budapesti Közlekedési
Zártkörűen Működő Részvénytársaság

Dátum: 2013. február 1.

BUDAPESTI KÖZLEKEDÉSI
ZÁRTKÖRŰEN MŰKÖDŐ RÉSZVÉNYTÁRSASÁG
Bp., VII. Akácfa u. 15.

Vállalkozó felhatalmazott képviselőjének aláírása és Vállalkozó pecsétje:

Név: Dr. Kiss Róbert ügyvezető

Aláírás: 

Gönczöl Péter cégvezető

Dátum: 2013. február 1.

STRABAG
STRABAG - MML Kft.
H-1113 BUDAPEST
DARÓCI U 30
2

Vállalkozó felhatalmazott képviselőjének aláírása és Vállalkozó pecsétje:

Név: Király Gábor cégvezető

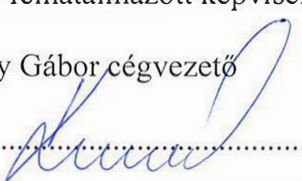
Aláírás: 

Merkl Beáta gazdasági vezető

Dátum: 2013. február 1.

**MAGYAR
ASZFALT**
MAGYARASZFALIKFT.
SZÉGEI UTI 35-37.
H-1135 BUDAPEST
412

A Közreműködő Szervezet ellenjegyzése:

Név:

Aláírás:

Dátum:

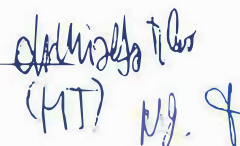
dokumentáció
(MT) M.J. 8

KÜLÖNLEGES SZERZŐDÉSES FELTÉTELEK

KÜLÖNLEGES SZERZŐDÉSES FELTÉTELEK

Módosított és újra fordított Alcikkelyek Tartalomjegyzéke

1 ÁLTALÁNOS ELŐÍRÁSOK

- 1.1 Meghatározások
- 1.2 Értelmezés
- 1.4 Jog és nyelv
- 1.5 Dokumentumok fontossági sorrendje
- 1.6 Szerződéses Megállapodás
- 1.7 Átruházás
- 1.10 Vállalkozó Dokumentumainak Megrendelő általi Használata
- 1.12 Bizalmas részletek
- 1.13 Jogszabályok betartása és az engedélyek beszerzése
- 1.14 Egyetemleges felelősség

2 A MEGRENDELŐ

- 2.1 Helyszín hozzáférhetőségének joga
- 2.4 Megrendelő pénzügyi intézkedései
- 2.5 Megrendelő követelése

3 A MÉRNÖK

- 3.1 A Mérnök feladatai és hatásköre
- 3.5 Határozatok
- 3.6 Vezetői értekezletek (*új Alcikkely*)

4 A VÁLLALKOZÓ

- 4.2 Teljesítési Biztosíték és Jólteljesítési Biztosíték
- 4.3 Vállalkozó Képviselője
- 4.4 Alvállalkozók
- 4.6 Együttműködési kötelezettség
- 4.7 Kitűzés
- 4.8 Biztonsági eljárások
- 4.9 Minőségbiztosítás
- 4.10 Helyszínre vonatkozó adatok
- 4.12 Előre nem látható fizikai körülmények
- 4.18 Környezetvédelem
- 4.21 Előrehaladási jelentések
- 4.22 Helyszín biztonsága
- 4.25 A Vállalkozó Projekt Igazgatója (*új Alcikkely*)
- 4.26. Titoktartási kötelezettség**

5 TERVEZÉS

- 5.1 Általános tervezési kötelezettségek
- 5.2 A Vállalkozó dokumentumai
- 5.3 Vállalkozó Kötelezettségvállalása
- 5.4 Műszaki szabványok és előírások
- 5.6 Megvalósulási dokumentumok
- 5.7 Üzemeltetési és karbantartási kézikönyvek

6 SZEMÉLYZET ÉS MUNKAERŐ

- 6.2 Bérszínvonal és munkakörülmények
- 6.4 Munkaügyi jogszabályok
- 6.11 Rendbontó viselkedés

7 BERENDEZÉSEK, ANYAGOK ÉS KIVITELEZÉS

- 7.1 Kivitelezés módja
- 7.6 Helyreállítási munka
- 7.7 A Berendezések és Anyagok tulajdonjoga

8 KEZDÉS, KÉSEDELMEK ÉS FELFÜGGESZTÉS

- 8.2A Megvalósítás időtartama Kötbérterhes határidőkhöz tartozó teljesítés esetén (*új Alcikkely*)
- 8.3 Ütemterv
- 8.4 Megvalósítás időtartamának meghosszabbítása
- 8.7 Kötbér
- 8.7A Késedelmi kötbér egy Kötbérterhes határidőhöz tartozó teljesítés adott Kötbérterhes határidőn belüli elmulasztása miatt (*új Alcikkely*)
- 8.10 Berendezések, Anyagok kifizetése felfüggesztés esetén
- 8.11 Tartós felfüggesztés

10 A MEGRENDELŐ ÁLTAL TÖRTÉNŐ ÁTVÉTEL

- 10.1 A Létesítmény és a Szakaszok átvétele
- 10.2 A Létesítmény részeinek átvétele
- 10A Kötbérterhes határidőhöz tartozó teljesítés megvalósítása (*új Cikkely*)

11 HIBA KIJAVÍTÁSI KÖTELEZETTSÉG

- 11.3 Hiba Bejelentési Időszak meghosszabbítása
- 11.4 Hibák kijavításának elmulasztása
- 11.11 Felvonulási Létesítmények elszállítása
- 11.12 Kötelező Alkalmassági Időszak (*új Alcikkely*)

13 VÁLTOZTATÁSOK ÉS KIIGAZÍTÁSOK

- 13.3 Változtatási eljárás
- 13.5 Feltételes összegek (Tartalékkeret)
- 13.7 Jogszabályi módosulások miatti kiigazítások
- 13.8 Költségváltozás miatti korrekciók
- 13.9 A Szerződés módosítása (*új Alcikkely*)

14 SZERZŐDÉSES ÁR ÉS FIZETÉS

- 14.1 Szerződéses Ár
- 14.3 Rész-számla Igazolások igénylése
- 14.4 Fizetési ütemterv
- 14.6 Rész-számla fizetési igazolások kiadása
- 14.7 Fizetés

15 A MEGRENDELŐ ÁLTALI FELMONDÁS

- 15.1 Felszólítás kijavításra
- 15.2 Megrendelő által történő szerződés felmondás
- 15.3 Felmondás napjára történő értékbecslés
- 15.4 Kifizetés felmondást követően
- 15.5 A Megrendelő jogosultsága a felmondásra

16 A VÁLLALKOZÓ ÁLTALI FELFÜGGESZTÉS ÉS FELMONDÁS

- 16.1 Vállalkozó joga a munka felfüggesztésére
- 16.2 Vállalkozó általi felmondás
- 16.3 Munka felfüggesztése és a Vállalkozói Eszközök eltávolítása
- 16.4 Kifizetés felmondáskor

17. KOCKÁZAT ÉS FELELŐSSÉG

- 17.1 Kártérítés
- 17.6 Korlátozott felelősség

18 BIZTOSÍTÁS**19 VIS MAIOR**

- 19.6 Felmondás lehetősége, kifizetés és felmentés

20 KÖVETELÉSEK, VITÁK ÉS DÖNTŐBÍRÁSKODÁS

KÜLÖNLEGES SZERZŐDÉSES FELTÉTELEK

Bevezetés

A Szerződéses Feltételek az "Általános Feltételek"-et, amely megegyezik „A Vállalkozó által tervezett gépészeti és villamos berendezések tervezése-építése Szerződéses Feltételei”-vel, amelynek első kiadását 1999-ben bocsátotta ki a Fédération Internationale des Ingénieurs-Conseils (FIDIC), valamint a következőkben megadott "Különleges Feltételek"-et tartalmazza. A Különleges Feltételek módosítják, kiegészítik vagy csökkentik az Általános Feltételekben foglalt cikkelyeket. Az Általános Feltételekkel fennálló ellentmondás esetén a Különleges Feltételek rendelkezései az érvényesek és meghatározók.

A Különleges Feltételek cikkelyeinek számozása megfelel az Általános Feltételek cikkelyeinek számozásának. Az Általános Feltételek tartalomjegyzéke szintén vonatkozik a Különleges Feltételekre is.

A jelen szerződésben nem érintett egyéb kérdésekben az 1959. évi IV. törvény [Ptk.] rendelkezéseit kell alkalmazni.

1.1 Meghatározások

1.1.1 A Szerződés

1.1.1.1 Az „*az Elfogadó Levelet*” és „*vagy az Elfogadó Levél*” kifejezések *törlendőek*.

Az 1.1.1.3 Alcikkely törlendő és az alábbiak szerint helyettesítendő:

1.1.1.3 Az „**Elfogadó Levél**” a Szerződéses Megállapodást jelenti. Az Elfogadó Levél kibocsátásának vagy kézhezvételének időpontját a Szerződéses Megállapodás mindkét Fél által történő aláírásának dátuma jelenti, vagy ha a Felek nem ugyanazon a napon írnak alá, akkor azon Fél által történő aláírás dátuma, aki másodjára ír alá.

Az 1.1.1.5 Alcikkely utolsó mondata törlendő és az alábbiakkal helyettesítendő:

1.1.1.5 Ez a dokumentum meghatározza a Létesítmény célját, funkcióját, az eljárás módokat, általános, tervezési és műszaki követelményeit.

Az Általános Feltételek 1.1.1.10 bekezdésének helyes fordítása:

1.1.1.10 „**Garanciák Jegyzéke**” és „**Fizetési Ütemterv**” jelenti az így megnevezett dokumentumokat (amennyiben léteznek), amelyek a Jegyzékek között szerepelnek.

A következő új bekezdés hozzáadandó:

1.1.1.11 "**Szerződéses Keretösszeg**" jelenti az Ajánlatban Ajánlati keretösszegként megjelölt összeget.

Az 1.1.3.1 Alcikkely törlendő és az alábbiak szerint helyettesítendő:

A „**Megvalósítás Időtartama**” azt a Kezdési Időponttól számított időtartamot jelenti, amely a Létesítmény megvalósítására rendelkezésre áll.

1.1.2 Felek és személyek

Az 1.1.2.2 Alcikkely törlendő és az alábbiak szerint helyettesítendő:

1.1.2.2 A „**Megrendelő**” az Ajánlati Nyilatkozat Függelékében megnevezett Megrendelőt és jogutódjait jelenti. A Szerződést megelőző közbeszerzési eljárásban keletkezett bármilyen dokumentumban, valamint a FIDIC által kiadott, „a Vállalkozó által tervezett GÉPÉSZETI ÉS VILLAMOS BERENDEZÉSEK TERVEZÉSE-ÉPÍTÉSE Szerződéses Feltételei - Általános Feltételek” című kiadványban szereplő Megbízó megjelölés alatt Megrendelő értendő.

Az 1.1.2.4 Alcikkely törlendő és az alábbiak szerint helyettesítendő:

1.1.2.4 A „**Mérnök**” jelenti azt a személyt, akit a Megrendelő kijelöl, hogy Mérnökként járjon el a Szerződés teljesítése során, és akit e célból az Ajánlati Nyilatkozat Függelékében megnevez, vagy a Megrendelő által időről időre kijelölt más személyt, akinek kinevezését a Megrendelő a 3.4 (Mérnök leváltása) Alcikkely szerint a Vállalkozó tudomására hozza.

Az 1.1.2.6 Alcikkely törlendő és az alábbiak szerint helyettesítendő:

1.1.2.6 „**Megrendelő személyzete**” jelenti a Mérnököt, a 3.2 Alcikkelyben [Mérnöki jogkörök átruházása] hivatkozott helyetteseit és minden más alkalmazottat, munkaerőt, a Mérnök, valamint a Megrendelő más alkalmazottait, a Független Ellenőrző Mérnököt, továbbá bármely más, a Vállalkozó részére a Megrendelő, vagy a Mérnök által értesítésben mint „Megrendelő személyzete”-ként megnevezett személyzetet.

„**Független Ellenőrző Mérnök**” jelenti a Megrendelő által kijelölt személyt/szervezetet, akinek kinevezését, pontos feladatait és hatáskörét a Megrendelő 14 nappal a Független Ellenőrző Mérnök tevékenységének megkezdése előtt a Vállalkozó tudomására hozza.

Az alábbi meghatározások hozzáadandóak:

1.1.2.11 A „**Vállalkozó Projekt Igazgatója**” jelenti a Megrendelő Követelményeiben így definiált, a Vállalkozó által megnevezett, és a Megrendelő által elfogadott személy(eke)t, valamint annak (azok) hivatalban lévő jogutódját.

1.1.2.12 A „**Kijelölt Vállalkozó**” jelenti a Megrendelő Követelményeiben felsorolt, egy odaítélendő vagy odaítélt Szerződés Vállalkozóját, vagy bármely más, a Mérnök által így megjelölt vállalkozót.

1.1.2.13. A „**Biztosítási Tanácsadó**” jelenti az Aon Magyarország Biztosítási Alkusz Kft-t, vagy a Megrendelő által kijelölt más személyt, akinek kinevezését a Megrendelő a 3.4 (Mérnök leváltása) Alcikkelyben foglaltak szerint a Vállalkozó tudomására hozza.

1.1.2.14. A „**Más Vállalkozók**” vagy a „**Többi Vállalkozók**”, vagy a hasonló értelemben használt kifejezések jelentik a Projekt megvalósításán tevékenykedő vállalkozókat, ideértve különösen a „3. Megrendelő Követelményei- 3.1. Általános követelmények” című kötetben meghatározott „**Kijelölt Vállalkozó**”-kat.

1.1.3 Dátumok, próbák, Időtartamok és Befejezés

Az 1.1.3.7 meghatározás törlendő és az alábbiakkal helyettesítendő:

- 1.1.3.7 A „**Hiba Bejelentési Időszak**” jelen Szerződésben a Ptk. 248. § szerinti Jótállási időszakot jelenti (és viszont), mely a Létesítményben a hibák bejelentésére megadott időszakot jelöli a 11.1 Alcikkely [Hiányzó munkák befejezése és a hibák kijavítása] szerint:

Az alábbi meghatározások hozzáadandóak:

- 1.1.3.10 A „**Munkaterület**” jelenti a Helyszínnek az Ajánlati Nyilatkozat 2. Jegyzékében és a Megrendelő Követelményeiben így meghatározott részét, vagy egy más vállalkozó helyszínének így definiált részét, vagy egyéb a Megrendelő Követelményeiben így definiált helyeket.
- 1.1.3.11 A „**Munkaterület rendelkezésre állási időtartama**” jelenti az Ajánlati Nyilatkozat 2. Jegyzékében és a Megrendelő Követelményeiben meghatározott időtartamot, amely időtartam alatt a Munkaterület a Vállalkozó rendelkezésre áll.
- 1.1.3.12 A „**Munkaterület rendelkezésre állási időtartamának kezdete**” jelenti az Ajánlati Nyilatkozat 2. Jegyzékében és a Megrendelő Követelményeiben definiált időpontot.
- 1.1.3.13 A „**Munkaterület rendelkezésre állási időtartamának vége**” jelenti az Ajánlati Nyilatkozat 2. Jegyzékében és a Megrendelő Követelményeiben meghatározott időpontot.

1.1.4 Pénz és fizetések

Az 1.1.4.1 Alcikkely törlendő és az alábbiak szerint helyettesítendő:

- 1.1.4.1 „**Szerződés Elfogadott Végösszege**” a Létesítmények kivitelezésére és befejezésére, valamint a hibák kijavítására szánt, és a Szerződéses Megállapodásban jóváhagyott, Szerződéses Keretösszeget jelenti, mely keretösszeg az Egyösszegű Nettó Ajánlati Ár és a Feltételes összeg (Tartalékkeret) összegét jelenti.

Az 1.1.4.2 Alcikkely törlendő és az alábbiak szerint helyettesítendő:

- 1.1.4.2 „**Szerződéses Ár**” a 14.1 Alcikkelyben [A Szerződéses Ár] meghatározott árat jelenti, azaz a Szerződéses Ár megfelel az Egyösszegű Nettó Ajánlati Ár és a Feltételes Összegeből (Tartalékkeretből) ténylegesen felhasznált összeg összeadásából képzett összegnek és magában foglalja a Szerződés szerinti kiegészítéseket.

Az Általános Feltételek 1.1.4.3 [Költség] című bekezdése törlendő.

Az Általános Feltételek 1.1.4.5 bekezdésének helyes fordítása:

- 1.1.4.5 „**Végszámla**” a 14.11 Alcikkelyben [Végszámla Igazolás igénylése] meghatározott számlát jelenti.

Az 1.1.4.10 Alcikkely törlendő és az alábbiak szerint helyettesítendő:

1.1.4.10. „**Feltételes Összeg**” a 13.5. Alcikkelyben [Feltételes összegek] a Szerződésben megjelölt feltételes összeg (ha a helyzet így kívánja), amelyet a Létesítmény bármely részének kivitelezéséért, vagy Berendezések, Anyagok, vagy szolgáltatások ellátásáért határoznak meg. A Feltételes Összeg a Kbt. 125. § (9) bekezdése szerinti Tartalékkeretnek felel meg.

Az 1.1.4.11 [Visszatartott Összeg] Alcikkely törölendő.

Az alábbi meghatározások hozzáadandók:

1.1.4.13 A „**Kifizetés-hely**” jelenti a 3. Jegyzékben így definiált tevékenység-csoportot.

1.1.4.14 A „**Kifizetés-hely érték**” jelenti az egyes kifizetés-helyekhez vagy azok egy részéhez rendelt értéket a 3. Jegyzékben megadottak szerint, mely a Megrendelő Követelményeiben foglaltaknak megfelelően időről időre felülvizsgálatra kerülhet.

1.1.5 Létesítmények és Áruk

Az alábbi meghatározások hozzáadandók:

1.1.5.9 A „**Projekt**” jelenti a Megrendelő által több szerződés keretében megvalósításra kerülő, a Kelenföldi pu. és a Keleti pu. közötti földalatti vasúti rendszer létesítményeinek összességét.

1.1.6 Más megnevezések

1.1.6.1 A harmadik sorban az „és más műszaki” kifejezés után beírandó az „és nem műszaki” kifejezés.

Az Általános Feltételek 1.1.6.9 bekezdésének helyes fordítása:

1.1.6.9 „**Változtatás**” jelenti a Megrendelő Követelményeinek bármely megváltoztatását, vagy a Létesítmény megváltoztatását, amelyet változtatásként rendelnek el, vagy hagyják jóvá a 13. Alcikkely [Változtatások és kiigazítások] alapján.

Az alábbi megnevezések hozzáadandók:

1.1.6.10 A „**Megrendelő Projekt Ütemterve**” jelenti a Megrendelő Követelményeiben így megnevezett ütemtervet.

1.1.6.11 A „**Projekt hét**” jelenti a Megrendelő Követelményeiben megadott Projekt naptárban szereplő hetet.

1.1.6.12 A „**Szerződéses hét**” jelenti a Kezdési időponttól számított időszakot, hetekben.

1.1.6.13 A „**Kötbérterhes Határidőhöz Tartozó Teljesítés**” jelenti a Munkák előrehaladásának az Ajánlati Nyilatkozat 1. Jegyzékében és a Megrendelő Követelményeiben így definiált és részletesen ismertetett szintjét, melyhez a Megrendelő Követelményei egy külön teljesítési időt rendel, **amelynek elmulasztása kötbérfizetési kötelezettséget von maga után.** A félreértések elkerülése végett a Kötbérterhes határidőhöz tartozó teljesítés nem az 1.1.5.6 Alcikkelyben szereplő Szakaszt jelenti.

1.1.6.14 „A „**Kötbérterhes Határidő**” jelenti az Ajánlati Nyilatkozat 1. Jegyzékében és a Megrendelő Követelményeiben így definiált határidőt, dátumot, amely lejártától kezdődik a Vállalkozó adott Kötbérterhes határidőhöz kapcsolódó kötbérfizetési

kötelezettsége, kivéve, ha a Vállalkozó megvalósította a vonatkozó Kötbérterhes határidő kezdetéig a teljesítést.”

- 1.1.6.15 A „**Mérföldkőhöz Tartozó Teljesítés**” jelenti a Munkák egy részének a Megrendelő Követelményeiben a Kifizetések ütemezésében így definiált teljesítését vagy egy esemény így meghatározott bekövetkezését.
- 1.1.6.16 A „**Mérföldkő időpontja**” jelenti a Kifizetések ütemezésében így definiált dátumot, mely időpontig meg kell valósítani a Mérföldkőhöz tartozó teljesítést. Egy Mérföldkőhöz rendelt összeget csak akkor lehet kifizetni, ha megtörtént az adott Mérföldkőhöz tartozó teljesítés.
- 1.1.6.17 A „**Mérföldkő Igazolás**” jelenti a Mérnök által a Megrendelő Követelményei szerint kiadott igazolást egy adott Mérföldkőhöz tartozó teljesítés megvalósítására vagy elmulasztására vonatkozóan.
- 1.1.6.18 Az „**Alaptervek**” (vagy **Tender tervek**) jelentik a Megrendelő Követelményeihez csatolt terveket.
- 1.1.6.19 A „**Projekt Megvalósítási Terv**” jelenti a Vállalkozó által kidolgozandó tervet a Megrendelő Követelményeiben megadottak szerint.

Az Általános Feltételek 1.4 Alcikkelye helyébe a következő rendelkezés lép:

1.4 Jog és nyelv

A Szerződés tekintetében mértékadó jog a Magyar Állam joga.

Amennyiben a Szerződés bármely része több mint egy nyelven készült el írásban, akkor az a változat, amely magyar nyelven készült tekintendő hivatalosnak és érvényesnek.

A mindennapi kommunikáció nyelvének a magyarnak kell lennie.

1.5 A dokumentumok fontossági sorrendje

Az Alcikkely törlendő és az alábbiakkal helyettesítendő:

„A Szerződést alkotó dokumentumokat úgy kell tekinteni, mint egymást kölcsönösen értelmező dokumentumot. Az értelmezés szempontjából a dokumentumok közötti elsőbbségi sorrend a következő:

- (a) a Szerződéses Megállapodás,
- (b) az Ajánlati Nyilatkozat, és Függelékei, 1., 2., 3. és 4. Jegyzékek
- (c) Helyszíni bejárás jegyzőkönyve (ha van ilyen), az sz. Kiegészítések,
- (d) a Szerződés odaítélését megelőző közbeszerzési eljárás dokumentumai,
- (e) a Különleges Feltételek,
- (f) az Általános Feltételek,
- (g) a Megrendelő Követelményei
- (h) a kitöltött Jegyzékek

Ha a dokumentumokban ellentmondás vagy kétértelműség merül fel, a Mérnöknek ki kell bocsátania a szükséges tisztázást, utasítást, és intézkedni a fenti fontossági sorrendek megfelelően.

1.6 Szerződéses Megállapodás

Az 1.6 Alcikkely első mondata törlendő és az alábbiakkal helyettesítendő:

„A Feleknek a 2011. évi CVIII (Közbeszerzési) Törvény 124. § (6) bekezdésben előírt időtartamon belül kell Szerződéses Megállapodást létrehozni.”

1.7 Átruházás

Az Alcikkely kiegészítendő:

Az Alcikkely (b) bekezdése szerinti esetben az átruházó Fél köteles a másik Felet írásban értesíteni az átruházás tényéről.

1.9 Hibák a Megrendelő Követelményeiben

Az Alcikkely törlendő.

1.10 A Vállalkozó Dokumentumainak Megrendelő általi használata

Az első bekezdés első tagmondata az alábbiak szerint módosul:

„A két Fél közül a Vállalkozó fenntartja személyhez fűződő szerzői jogát....”

A második bekezdés első mondata az alábbiak szerint módosul:

„A Vállalkozó (a Szerződés aláírásával) visszavonhatatlanul, átruházható, nem kizárólagos szerzői jogdíjtól mentes, területi és időbeli korlátozás nélküli engedélyt ad a Megrendelőnek, hogy a Vállalkozó Dokumentumait másolja, használja és átadja, beleértve azok módosítását és továbbfejlesztését is.”

A második bekezdés c.) pontja az alábbiak szerint módosul:

„c.) abban az esetben, ha a Vállalkozó Dokumentumai számítógépes programok, vagy más szoftver formájában vannak, lehetőséget nyújt azoknak a Helyszínen lévő és a Szerződésben meghatározott más helyeken lévő számítógépeken történő használatára, a szoftverek megjelentetésére, futtatására, működtetésére és üzemeltetésére, beleértve azon számítógépek kicserélését, amelyeket a Vállalkozó szállított”

Az utolsó bekezdés elé az alábbi két bekezdés hozzáadandó:

„Vállalkozó kijelenti és szavatol azért, hogy a Vállalkozó Dokumentumai vonatkozásában 3. személynek nem áll fenn olyan joga, amely a Megrendelő felhasználási jogának megszerzését korlátozza, vagy kizárja.

Amennyiben a Létesítmények működéséhez és fenntartásához harmadik fél számítógépes programokat vagy szoftvereket biztosít vagy telepít, a Vállalkozó köteles a Megrendelő nevében számára beszerezni és átadni olyan jogosultságokat, melyekre szükség van ahhoz, hogy a Megrendelő területi és időbeli korlátozás nélküli használhassa és továbbfejleszthesse a programokat és szoftvereket.”

1.12 Bizalmas részletek

Az alábbi második bekezdés hozzáadandó:

„A Vállalkozó köteles a Szerződés adatait titkos és bizalmas információként kezelni, kivéve a Szerződés szerinti kötelezettségeinek teljesítése vagy a vonatkozó jogszabályok betartása érdekében szükséges mértéket. A Vállalkozó a Megrendelő előzetes engedélye nélkül nem adhatja ki és nem hozhatja nyilvánosságra a munkákkal kapcsolatos adatokat, és nem engedélyezheti ezek nyilvánosságra hozatalát kereskedelmi vagy műszaki dokumentumokban, vagy egyéb iratokban.”

Az Általános Feltételek 1.13 Alcikkelye törölendő és az alábbiakkal helyettesítendő:

1.13 Jogszabályok betartása és az engedélyek beszerzése

A Vállalkozó köteles a Szerződés teljesítése során a vonatkozó jogszabályokat betartani. Hacsak a Különleges Feltételek másképpen nem határozza meg:

- (a) A szerződés maradéktalan teljesítéséhez szükséges valamennyi engedély és összes jóváhagyás beszerzése, beleértve különösen az építési engedélyeket, szolgalmi jogokat, a Vállalkozó kötelessége függetlenül attól, hogy valamely engedély, illetve jóváhagyás a Közbeszerzési Eljárás Ajánlatkérési Dokumentációjában bármilyen módon szerepelt, vagy megjelölésre került.
- (b) a Vállalkozó köteles minden, a jogszabályok által a Létesítmény tervezésével, kivitelezésével, befejezésével és az azokban keletkezett hibák kijavításával kapcsolatosan előírt értesítést elküldeni, minden adót, vámot és díjat megfizetni, és minden szükséges engedélyt, jogosultságot, jóváhagyást megszerezni. A Vállalkozónak kártalanítania és mentesítenie kell a Megrendelőt minden, jelen bekezdésben felsorolt kötelezettségei elmulasztásának következményeivel szemben.

2.1 Helyszín hozzáférhetőségének joga

Az Alcikkely teljes szövege törölendő és az alábbiakkal helyettesítendő:

„A Megrendelő köteles a Vállalkozónak:

- a. a Helyszín részeire a hozzáférhetőség jogát és birtoklását megadni az Ajánlati Nyilatkozat 2. Jegyzékében és a Megrendelő Követelményeiben megadott időpontokban. A hozzáférhetőség joga nem lehet kizárólagosan a vállalkozóé.
- b. a Helyszín más vállalkozók által használt részeire a hozzáférhetőség jogát megadni az Ajánlati Nyilatkozat 2. Jegyzékében és a Megrendelő Követelményeiben megadott időpontokban.
- c. a helyszíni installációhoz (ha van ilyen) használt területekre és helyekre a hozzáférhetőség jogát és birtoklását megadni az Ajánlati Nyilatkozat 2. Jegyzékében és a Megrendelő Követelményeiben megadott időpontokban.

A fenti a, b és c bekezdésekben hivatkozott területek és helyek Munkaterületek. A fenti bekezdésekben hivatkozott időpontok jelentik a Munkaterület rendelkezésre állási időtartamait.”

A Vállalkozó köteles visszaadni a munkaterületeket a Megrendelőnek az Ajánlati Nyilatkozat 2. Jegyzékében és a Megrendelő Követelményeiben megadott Munkaterület rendelkezésre

állási időtartamok végén. A félreértések elkerülése miatt a munkaterületek visszaadása a Megrendelőnek nem jelenti, vagy nem foglalja magában a munkaterületen található Végleges Létesítmények Megrendelő által történő átvételét a 10.1 Alcikkely szerint.

Ha a Szerződés szerint a Megrendelő köteles a Helyszín megközelítésének bármely alapozását, szerkezetét, berendezését vagy eszközét a Vállalkozó birtokába adni, ezt a Megrendelő Követelményeiben meghatározott időben és módon kell megtennie. Mindamellet a Megrendelő visszatarthat minden ilyen jellegű jogot, vagy birtoklást mindaddig, amíg a Teljesítési Biztosítékot meg nem kapja.”

Közterületek esetében a fenti „a” bekezdés szerinti hozzáférhetőségi és birtoklási jog Megrendelő által történő megadásának előfeltétele, hogy a szükséges közterület-használati hozzájárulást a Vállalkozó megszerezze és a megszerzéssel összefüggésben felmerülő közterület-használati díj mértékét a helyi rendeleteknek megfelelően a területileg illetékes Önkormányzatnak megfizesse.

2.2. Engedélyek, jogosítványok vagy jóváhagyások

Az Alcikkely első bekezdése helyébe a következő rendelkezés lép:

Tekintettel arra, hogy a szerződés maradéktalan teljesítéséhez szükséges valamennyi engedély és az összes jóváhagyás beszerzése a Vállalkozó kötelessége, ezért a Megrendelő nem köteles semmilyen engedély, illetve jóváhagyás beszerzésére. Mindazonáltal a Vállalkozó kérésére a Megrendelő (amennyiben módjában áll) ésszerű segítséget nyújt a Vállalkozónak az alábbi esetekben:

Az Általános Feltételek 2.4 Alcikkelyének helyes fordítása:

2.4 Megrendelő pénzügyi intézkedései

Az Alcikkely törölnendő.

2.5 Megrendelő követelése

Az alábbi bekezdés hozzáadandó az Alcikkely második bekezdése után:

Ha a Vállalkozó nem teljesíti jelen Feltételek 4.6 (b) Alcikkelyében előírt kapcsolódási és koordinációs feltételeket, akkor az követelésre jogosítja fel a Megrendelőt jelen Alcikkely alapján.

A harmadik bekezdés helyébe a következő rendelkezés lép:

A részleteknek pontosan kell meghatározniuk azon Cikkelyt, vagy a követelés más alapját, és meg kell indokolni az összeget és/vagy a hosszabbítást, amelyről a Megrendelő úgy gondolja, hogy a Szerződés alapján jár részére. Ezután a Mérnök vagy egyetért, vagy megállapítja (i) az összeget (ha szükséges), amely a Megrendelő részére a Vállalkozótól jár, és/vagy (ii) a Hiba Bejelentési Időszak meghosszabbítását a 11.3 [Hiba Bejelentési Időszak meghosszabbítása] Alcikkely szerint.

3.1 Mérnök feladatai és hatásköre

A 3. bekezdés után beillesztendő:

„A Mérnöknek meg kell szereznie a Megrendelő speciális hozzájárulását a jelen Feltételek alábbi Alcikkelyei szerinti intézkedések megtétele előtt:

- (a) 4.4 Alcikkely szerint a Vállalkozó által az alvállalkozásba adás jóváhagyása;
- (b) 13.3 Alcikkely szerint a változtatási utasítások kiadása, a váratlan sürgős eseteket kivéve;
- (c) 13.5 Alcikkely szerint a Feltételes Összeg (Tartalékkeret) felhasználására vonatkozó utasítás;

A (b) pontban megadott kötelezettség ellenére ha a Mérnök véleménye szerint egy váratlan esemény következik be, melynek befolyása van az élet- és munkavédelemre, vagy a Létesítmény vagy szomszédos ingatlan biztonságára, akkor a Mérnök anélkül, hogy felmentené a Vállalkozót szerződéses kötelezettségei és felelőssége alól, utasíthatja a Vállalkozót minden, a Mérnök véleménye szerint a kockázat megszüntetéséhez vagy csökkentéséhez szükséges munka vagy tevékenység elvégzésére. A Vállalkozó köteles azonnal teljesíteni a Mérnök ilyen utasítását, a Megrendelő jóváhagyásának hiányában is.

3.2 Mérnöki jogkörök Átruházása

Az Alcikkely első bekezdésének helyébe a következő rendelkezés lép:

Időről időre a Mérnök átruházhatja kötelezettségeit és különböző jogköreit helyettes szakértőkre és az ilyen megbízásokat, vagy felhatalmazásokat vissza is vonhatja. Az ilyen helyettes lehet helyszíni mérnök, és/vagy olyan független ellenőr, akit a Létesítmények és/vagy Anyagok különböző részeinek ellenőrzésére és/vagy vizsgálatára jelöltek ki. A megbízást, átruházást, vagy ezeknek visszavonását írásban kell rögzíteni, és ez nem léphet hatályba, amíg mindkét Fél meg nem kapta ezek másolatát.

3.5 Döntések

Az Alcikkely törlendő.

Az alábbi új 3.6 Alcikkely hozzáadandó:

3.6 Vezetői értekezletek

„A Mérnök vagy a Vállalkozó Projekt Igazgatója kérheti a másik felet a vezetői értekezleten való részvételre, hogy megvizsgálják a jövőbeli munkára, probléma-megoldásra és hibakeresésre vonatkozó intézkedéseket. A Mérnöknek jegyzőkönyvben kell rögzítenie a vezetői értekezleteken elhangzottakat, és erről másolatokat kell eljuttatnia az értekezlet résztvevői és a Megrendelő számára. A jegyzőkönyvben a szükséges intézkedésekhez kapcsolódó felelősségeknek összhangban kell lenniük a szerződéssel.

A Mérnök nem ruházhatja át jogköreit a 3.2 Alcikkely szerinti helyettes szakértőkre a 3.6 Alcikkelyben ismertetett vezetői értekezletekkel kapcsolatosan.

A félreértések elkerülése érdekében a vezetői értekezletek nem helyettesítik a rendszeres helyszíni értekezleteket.”

4.2 Teljesítési Biztosíték és Jólteljesítési Biztosíték

A teljes Alcikkely törlendő és helyébe a következő rendelkezések lépnek:

A./ Teljesítési Biztosíték

Vállalkozó az Egyösszegű Nettó Ajánlati Ár 5 %-a mértékű Teljesítési Biztosítékot a szerződéskötéskor rendelkezésre bocsátott.

A Teljesítési Biztosíték nyújtása

- bankgarancia biztosításával történt.

Felek rögzítik, hogy a bankgarancia formában nyújtott, egy darab, 140.390.000,- Ft értékű Teljesítési Biztosíték 2014. március 28-áig van érvényben.

A Teljesítési Biztosítékot a Vállalkozónak a Szerződéses Feltételek 10. Cikkelye szerinti sikeres, a Létesítmény egészére vonatkozó Átadás-átvételi Igazolás kiadását követő 28 napig kell fenntartani.

Amennyiben a bankgarancia formában, vagy a biztosítói kötelezvénnyel formában nyújtott Teljesítési Biztosíték érvényességi ideje a Létesítmény egészére vonatkozó Átadás-átvételi Igazolás Mérnök által történő kiadását követő 21. nap előtt lejárna, úgy a Vállalkozó a lejáró érvényességi időpont előtt 28 nappal köteles vagy a lejáró Teljesítési Biztosítékot meghosszabbítani, vagy – a Kbt. 126. § (6) bekezdés a) pontja szerinti biztosítéki formában – új Teljesítési Biztosítékot nyújtani, illetve átadni a Megrendelő részére. A meghosszabbított, vagy az új Teljesítési Biztosítékot a Megrendelő által, a Létesítmény egészére vonatkozó Átadás-átvételi Igazolás kiadására számított nap meghatározott 28 nap időtartamig kell érvényesnek lennie. Az új Teljesítési Biztosítékre is változatlanul irányadók a jelen Alcikkelyben rögzített szabályok.

A 28 napos határidő bármilyen okból való elmulasztása esetén vagy az előírások nem megfelelő Teljesítési Biztosíték nyújtása esetén a Megrendelő jogosult a még érvényben lévő Teljesítési Biztosíték 100 %-os összegét lehívni.

Abban az esetben, ha a Teljesítési Biztosítékból bármilyen okból bármekkora összeg lehívásra kerül, akkor a Vállalkozó köteles a lehívást követő 14 napon belül – a lehívással érintett Teljesítési Biztosítéki formával megegyező formában – a Teljesítési Biztosíték mértékét újból az eredeti szintre (az Egyösszegű Nettó Ajánlati Ár 5 %-a) kiegészíteni. Az eredeti szintre való teljes feltöltésre meghatározott 14 napos határidő bármilyen okból való, Vállalkozó általi elmulasztása esetén a Megrendelő – előzetes írásbeli felszólítás és indokolás nélkül – jogosult bármikor azonnali hatállyal felmondani a jelen Szerződést.

B./ Jólteljesítési Biztosíték

Jólteljesítési Biztosíték, mértéke az Egyösszegű Nettó Ajánlati Ár 5 %-a. A Jólteljesítési Biztosítékot a Létesítmény egészére vonatkozó Átadás-átvételi Igazolás kiadásával egyidejűleg kell rendelkezésre bocsátani a Kbt. 126. § (4) bekezdése szerint.

A Jólteljesítési Biztosíték a Vállalkozó választása szerint teljesíthető az előírt pénzügyi összegnek a Megrendelő által megadott fizetési számlájára történő befizetéssel vagy bankgarancia biztosításával vagy biztosítási szerződés alapján kiállított - készfizető kezességvállalást tartalmazó – kötelezvénnyel.

Az ajánlatkérő bankszámlájára való átutalás esetén a biztosítéknak a Létesítmény egészére vonatkozó Átadás-átvételi Igazolás kiadását megelőzően meg kell érkeznie az ajánlatkérő bankszámlájára.

A Jólteljesítési Biztosítéknak bankgarancia vagy biztosítói kötelezvénnyel történő biztosítása esetén a bankgaranciának, vagy a biztosítói kötelezvénnyel első osztályú pénzügyi intézmény, illetve biztosító szervezet által kibocsátottnak, feltétel nélkülinek és visszavonhatatlannak kell lennie, valamint szövegének meg kell egyeznie a Különleges Szerződéses Feltételekhez csatolt formanyomtatványok szövegével.

Első osztályú pénzügyi intézménynek „a hitelintézetekről és a pénzügyi vállalkozásokról szóló 1996. évi CXII. törvény” hatálya alá tartozó pénzügyi intézmények minősülnek, illetve

első osztályú biztosító szervezetnek „a biztosítókról és a biztosítási tevékenységről szóló 2003. évi LX. törvény” hatálya alá tartozó biztosító szervezetek minősülnek.

A bankgaranciából, illetve a biztosítói kötelezvényből eredő jogvitákra csak a magyar jog lehet irányadó, és a jogvitákra magyarországi bíróságnak kell hatáskörrel és illetékességgel rendelkeznie.

A Létesítmény egészére vonatkozó Átadás-átvételi Igazolás kiadásával egyidejűleg, bankgarancia, illetve a biztosítói kötelezvény formában nyújtandó Jólteljesítési Biztosítéknak a Létesítmény egészére vonatkozó Átadás-átvételi Igazolás kiadásának napjától számított 36 hónap (jótállási idő) + 28 nap időtartamig kell érvényben lennie.

A vállalkozó vállalja, hogy a bankgarancia, vagy a biztosítói kötelezvényi formában nyújtandó Jólteljesítési Biztosíték szövegét a Létesítmény egészére vonatkozó Átadás-átvételi Igazolás kiadása előtt egyezteti az ajánlatkérővel. A Létesítmény egészére vonatkozó Átadás-átvételi Igazolás kiadásakor a bankgarancia, vagy a biztosítói kötelezvényi formában nyújtandó Jólteljesítési Biztosíték eredeti példányát kell ajánlatkérőnek átadni.

Vállalkozó a bankgarancia, vagy a biztosítói kötelezvényi formában nyújtandó Jólteljesítési Biztosíték esetén az előírt mérték 100 %-ának megfelelő, egy darab bankgaranciát vagy egy darab biztosítói kötelezvényt köteles átadni a Megrendelőnek Jólteljesítési Biztosítékként.

A Jólteljesítési Biztosítékot a Szerződéses Feltételek 11.9. Cikkelye szerinti Teljesítési Igazolás kiadását követő 28 napig kell fenntartani.

Amennyiben a bankgarancia formában, vagy a biztosítói kötelezvényi formában nyújtott Jólteljesítési Biztosíték érvényességi ideje az Teljesítési Igazolás Mérnök által történő kiadását követő 21. nap előtt lejárna, úgy a Vállalkozó a lejáró érvényességi időpont előtt 28 nappal köteles vagy a lejáró Jólteljesítési Biztosítékot meghosszabbítani, vagy – a Kbt. 126. § (6) bekezdés a) pontja szerinti biztosítéki formában – új Jólteljesítési Biztosítékot nyújtani, illetve átadni a Megrendelő részére. A meghosszabbított, vagy az új Jólteljesítési Biztosítéknak a Megrendelő által, a Teljesítés Igazolás kiadására számított nap meghatározott 28 nap időtartamig kell érvényesnek lennie. Az új Jólteljesítési Biztosítékre is változatlanul irányadók a jelen Alcikkelyben rögzített szabályok.

A 28 napos határidő bármilyen okból való elmulasztása esetén vagy az előírások nem megfelelő Jólteljesítési Biztosíték nyújtása esetén a Megrendelő jogosult a még érvényben lévő Jólteljesítési Biztosíték 100 %-os összegét lehívni.

Abban az esetben, ha a Jólteljesítési Biztosítékból bármilyen okból bármekkora összeg lehívásra kerül, akkor a Vállalkozó köteles a lehívást követő 14 napon belül – a lehívással érintett Jólteljesítési Biztosítéki formával megegyező formában - a Jólteljesítési Biztosíték mértékét újból az eredeti szintre (az Egyösszegű Nettó Ajánlati Ár 5 %-a) kiegészíteni. Az eredeti szintre való teljes feltöltésre meghatározott 14 napos határidő bármilyen okból való, Vállalkozó általi elmulasztása esetén a Megrendelő – előzetes írásbeli felszólítás és indokolás nélkül – jogosult bármikor azonnali hatállyal felmondani a jelen Szerződést.

C./ A Megrendelő követelésének kielégítése a Teljesítési Biztosítékból és a Jólteljesítési Biztosítékból

Amennyiben a Vállalkozó a jelen Szerződést nem teljesíti, késedelmesen, hibásan, vagy egyébként nem szerződésszerűen teljesíti, a Megrendelő a Vállalkozó ajánlott levélben történő értesítése postai feladását követően, a Vállalkozó külön hozzájárulása nélkül a Teljesítési Biztosítékból vagy a Jólteljesítési Biztosítékból közvetlenül kielégítheti a Vállalkozóval szemben (ideértve a Vállalkozó bármely alvállalkozójával, közreműködőjével, stb. szemben felmerült követeléseket is) felmerülő bármilyen követelését. Az ajánlott levélben Megrendelő köteles röviden megjelölni az elmulasztott, késedelmes, hibás- vagy egyébként

szerződésellenes teljesítést és ez alapján a Teljesítési Biztosítékból, illetve a Jólteljesítési Biztosítékból levonni szándékozott összeget.

Megrendelő érvényesítheti Vállalkozóval szemben a Teljesítési Biztosítékkal, illetve Jólteljesítési Biztosítékkal nem fedezett követeléseit is.

A Megrendelőnek véltlennek kell tekinteni és kárpótolni kell a Vállalkozót mindenolyan kárért és veszteségért, továbbá mentesíteni minden olyan kiadás alól (beleértve a jogi munkadíjakat és kiadásokat is), amely a Teljesítési Biztosíték, illetve a Jólteljesítési Biztosíték alapján való követelésből származik, olyan mértékben, amelyben a Megrendelő nem volt jogosult követeléseket támasztani.

D./ A Teljesítési Biztosíték és a Jólteljesítési Biztosíték visszaadása

A Létesítmény egészére vonatkozó Átadás-Átvételi Igazolás, illetve a Teljesítési Igazolás másolatának kézhezvétele után, 21 napon belül a Megrendelő köteles visszaküldeni a Vállalkozónak a Teljesítési Biztosítéket, illetve a Jólteljesítési Biztosítéket, valamint adott esetben köteles a Teljesítési Biztosíték, illetve a Jólteljesítési Biztosíték jogcímen a Megrendelőnél lévő pénzüsszeget a Vállalkozó által megadott fizetési számlára átutalni.

4.3 A Vállalkozó képviselője

Az alábbi mondat hozzáadandó az utolsó előtti bekezdés végéhez:

„A Vállalkozó képviselőjének vagy személyzete egy tagjának/tagjainak rendelkezni kell az Ajánlati Felhívás III.2.3) pontjában a Projektvezető tekintetében előírt jogosultsággal.”

Az alábbi új bekezdés hozzáadandó a 4.3 Alcikkely végéhez:

Ha a Vállalkozó képviselője vagy a fent említett személyek nem beszélik folyékonyan a magyar nyelvet, úgy a Vállalkozónak egy alkalmas tolmácsot kell biztosítania a munkavégzésre kijelölt időre.

4.4 Alvállalkozók

Az alábbi hozzáadandó a 4.4 Alcikkely végéhez:

„A Vállalkozó által alkalmazott alvállalkozási szerződések formájának a Mérnök számára elfogadhatónak kell lenni és meg kell felelni a 306/2011. (XII. 23.) Korm. rendelet az építési beruházások közbeszerzésének részletes szabályairól 7. *Alvállalkozókra vonatkozó rendelkezések* fejezetében foglalt előírásoknak.

Alvállalkozói szerződések

A javasolt alvállalkozási szerződésben a Szerződéses feltételek közül azokat kell előírni az alvállalkozók részére, melyek alkalmazhatók és megfelelnek a Létesítmények alvállalkozásba adandó részeinek, hogy a Vállalkozó be tudja tartani a Szerződésben vállalt kötelezettségeit.

A Vállalkozónak az üzleti jellegű feltételek kivételével be kell mutatni a Mérnök részére elfogadás céljából az alvállalkozási szerződések feltételeit megfelelő időben azok aláírását megelőzően, hogy a Vállalkozó alternatív intézkedéseket tehessen saját Szerződéses kötelezettségeinek teljesítése érdekében, ha a Mérnök nem hagyja jóvá a javasolt alvállalkozási szerződést.

A 306/2011. (XII. 23.) Korm. rendelet 11. §-a alapján a Vállalkozó az alvállalkozóval kötött szerződésben az alvállalkozó teljesítésének elmaradásával vagy hibás teljesítésével kapcsolatos igényeinek biztosítékeként legfeljebb az Egyösszegű nettó Ajánlati ár szerinti, általános forgalmi adó (a továbbiakban: áfa) nélkül számított ellenszolgáltatás tíz-tíz százalékát elérő biztosítékot köthet ki.

Az Alvállalkozók személynek módosítása, illetve módosulása

A Kbt. 128. § (2) bekezdésével összhangban, az ajánlattevőként szerződő fél (Vállalkozó) teljesítésében – a Kbt. 128. § (3) bekezdése szerinti kivétellel – köteles közreműködni az olyan alvállalkozó és szakember, amely a közbeszerzési eljárásban részt vett a Vállalkozó alkalmasságának igazolásában. A Vállalkozó köteles a Megrendelőnek a teljesítés során minden olyan – akár a korábban megjelölt alvállalkozó helyett igénybe venni kívánt – alvállalkozó bevonását bejelenteni, amelyet az ajánlatában nem nevezett meg és a bejelentéssel együtt nyilatkoznia kell arról is, hogy az általa igénybe venni kívánt alvállalkozó nem áll a Kbt. 56. és 57. § szerinti kizáró okok hatálya alatt.

A Kbt. 128. § (3) bekezdése értelmében az olyan alvállalkozó vagy szakember helyett, aki vagy amely a közbeszerzési eljárásban részt vett a Vállalkozó alkalmasságának igazolásában, csak a Megrendelő hozzájárulásával és abban az esetben vehet részt a teljesítésben más alvállalkozó, ha a szerződéskötést követően – a szerződéskötéskor előre nem látható ok következtében – beállott lényeges körülmény, vagy az alvállalkozó bizonyítható hibás teljesítése miatt a szerződés vagy annak egy része nem lenne teljesíthető a megjelölt alvállalkozóval, és ha a Vállalkozó az új alvállalkozóval együtt is megfelel azoknak az alkalmassági követelményeknek, melyeknek a Vállalkozó a közbeszerzési eljárásban az adott alvállalkozóval együtt felelt meg.

A Kbt. 128. § (4) bekezdése szerint az alvállalkozó személye nem módosítható olyan esetben, amennyiben egy meghatározott alvállalkozó igénybevétele az érintett szolgáltatás sajátos tulajdonságait figyelembe véve a közbeszerzési eljárásban az ajánlatok értékelésekor (Kbt. 63. § (4) bekezdése) meghatározó körülménynek minősült.

A Kbt. 128. § (2) bekezdése szerinti teljesítési kötelezettséget teljesítheti a Vállalkozó vagy a nem természetes személy alvállalkozó jogutódja, ha ezek valamelyike, mint gazdasági társaság átalakul vagy a szervezet jogutódlással megszűnik.”

Ellenőrzés

A 306/2011. (XII. 23.) Korm. rendelet 10. §-a alapján a Megrendelő vagy a nevében eljáró személy (szervezet) a szerződés teljesítése során az építési napló adatai alapján köteles ellenőrizni, hogy a teljesítésben a Kbt. 128. § (2)-(3) bekezdésében foglaltaknak megfelelő alvállalkozó vesz részt.

4.6 Együttműködési kötelezettség

Az Alcikkely törlendő és az alábbiakkal helyettesítendő:

- „(a) A Vállalkozó a Szerződésben előírtak alapján vagy a Mérnök utasításai szerint megfelelő lehetőséget teremt a munkák végzéséhez:
- i. a Megrendelő személyzete,
 - ii. bármilyen más a Megrendelő által alkalmazott vállalkozó, és
 - iii. bármilyen törvényes hatóság személyzete számára.

akiket a Helyszínen, vagy annak közelében, illetve a munkaterületen vagy annak közelében a Szerződésben nem szereplő munkák kivitelezésére alkalmaztak.

- (b) A Vállalkozó felelősséget vállal a Helyszínen vagy munkaterületen folyó tervezési és kivitelezési munkákért, és összehangolja saját tervezési és a Helyszínen vagy munkaterületen folyó kivitelezési tevékenységeit és azok kapcsolódási pontjait a kijelölt vállalkozók tevékenységeivel a Megrendelő Követelményeiben előírtaknak megfelelően. Ezt a felelősséget nem csökkentheti, vagy bármely más módon sem befolyásolhatja más vállalkozók által viselt hasonló felelősség.
- (c) A más vállalkozók által végzendő munkák megfelelő elvégzéséhez szükséges megfelelő lehetőség biztosítása, és a Vállalkozó saját tervezési és kivitelezési tevékenységeinek és azok kapcsolódási pontjainak más vállalkozókkal történő összehangolása jelen Alcikkely és a Megrendelő Követelményei szerint nem minősül változtatásnak, és az ezzel kapcsolatos költségek nem minősülnek előre nem látható költségnek. Emellett a jelen Alcikkely és a Megrendelő Követelményei betartásából származó késedelmek (ha ilyenek előfordulnak) nem jogosítják fel a Vállalkozót a 8.4 Alcikkely szerinti időtartam hosszabbításra. A Megrendelő úgy tekinti, hogy a Vállalkozó megfelelő módon figyelembe vette a 4.6 Alcikkely szerinti kötelezettségeit a Szerződés Elfogadott Végösszegében és a munkák ütemtervében.
- (d) Ha a Szerződés szerint a Megrendelő köteles a Vállalkozónak átadni bármilyen alapozást, épületet és berendezést, vagy megközelítési eszközöket a Vállalkozó Dokumentumai szerint, akkor a Vállalkozó a Megrendelő Követelményeiben rögzített időben és módon köteles átadni a Mérnöknek ezeket a Vállalkozói Dokumentumokat.”

4.7 Kitűzés

Az Alcikkely első bekezdése kiegészítendő:

A kitűzési feladatokat a Magyar Mérnök-geodéziai Szabályzat előírásaival teljesen megegyezően kell elvégezni.

Az Alcikkely harmadik bekezdésétől kezdődően az egész Alcikkely szövege törlendő

4.8 Biztonsági eljárások

Az Alcikkely végén az alábbi mondat hozzáadandó:

„A Vállalkozónak meg kell felelnie a Megrendelő Követelményei 8. fejezetben foglaltaknak, mely fejezet részletesebben ismerteti a biztonsági eljárásokra vonatkozó követelményeket.”

4.9 Minőségbiztosítás

Az Alcikkely végén az alábbi mondat hozzáadandó:

A Vállalkozónak meg kell felelnie a Megrendelő Követelményei 12. fejezetben foglaltaknak, mely fejezet részletesebben ismerteti a minőségbiztosításra vonatkozó követelményeket.

4.10 Helyszínre vonatkozó adatok

Az Alcikkely második bekezdése törlendő és helyébe a következő rendelkezés lép:

A Vállalkozóról fel kell tételezni, hogy minden szükséges információt beszerzett azokról a kockázatokról, előre nem látható kiadásokról és körülményekről, amelyek befolyásolhatják, vagy érinthetik az Ajánlatot, vagy a Létesítményeket. Ugyanilyen mértékben a Vállalkozóról fel kell tételezni, hogy megvizsgálta és ellenőrizte a Helyszínt, annak környezetét, a fenti adatokat és minden rendelkezésre álló információt, és hogy az Ajánlat beadása előtt tudomásul vette, mint az összes vonatkozó lényeges adatot, beleértve (korlátozás nélkül) az alábbiakat:

Az Általános Feltételek 4.10 Alcikkely d) bekezdésének helyes fordítása:

(d) az ország jogszabályai, eljárásai és munkaügyi gyakorlata, és

4.12 Előre nem látható fizikai körülmények

A 4.12 Alcikkely törlendő és az alábbival helyettesítendő:

- 4.12.1 Ebben az Alcikkelyben a "fizikai körülmények" olyan természeti fizikai körülményeket, mesterséges és más fizikai akadályokat és szennyezőanyagokat jelentenek, amelyekkel a Vállalkozó a Létesítmények megvalósítására vonatkozó szerződés teljesítése során a Helyszínen találkozik, beleértve a talajfelszín alatti és víztani, de nem beleértve az éghajlati viszonyokat.
- 4.12.2 Ha a Vállalkozó kedvezőtlen fizikai viszonyokat talál, amelyeket előre nem láthatónak ítélt, 7 napon vagy a Mérnökkel egyeztetett időtartamon belül értesítenie kell a Mérnököt. A 7 napos határidőt felek a Ptk. 325. § (2) bekezdése szerinti elévülési határidőnek minősítik. Ebben az értesítésben le kell írni a fizikai viszonyokat, hogy azokat a Mérnök ellenőrizhesse, és ki kell emelni azokat az indokokat, amelyek alapján a Vállalkozó előre nem láthatónak ítélte azokat.
- 4.12.3 A Vállalkozónak folytatni kell a Létesítmények kivitelezését a fizikai viszonyoknak megfelelő helyes és ésszerű intézkedésekkel, és követnie kell a Mérnök összes utasítását. Ha egy utasítás Változtatást eredményez, akkor a 13. [Változtatások és kiigazítások] Cikkely alkalmazandó.
- 4.12.4 Miután a Mérnök megkapta a 4.12.2 szerinti értesítést, és ellenőrizte és/vagy megvizsgálta ezeket a fizikai viszonyokat, megállapítja, hogy vajon (és ha igen, akkor) milyen mértékben voltak ezek a fizikai viszonyok előre nem láthatóak.
- 4.12.5 A Mérnök figyelembe vehet bármely olyan tény, körülményt (bizonyítékot), de anélkül, hogy ezáltal kötelezetté válna, amelyet a Vállalkozó a fizikai körülményekkel kapcsolatban előre látott az Ajánlat benyújtásakor, és amelyet a Vállalkozó esetleg nyilvánosságra hozott.
- 4.12.6 Ha a Mérnök a 4.12.4 Alcikkely szerint megállapítja, hogy a Vállalkozó által talált kedvezőtlen fizikai viszonyok, melyekről a 4.12.2 Alcikkely szerint rendben értesült, előre nem láthatóak voltak, akkor a felek közös megállapodásban – a Kbt. vonatkozó rendelkezéseinek betartásával – rendezik a felmerült kérdéseket.
- 4.12.7 Azonban mielőtt felek a többletköltség mértékében végleg megegyeznének, a Mérnök felülvizsgálhatja azt is, hogy a Létesítmény hasonló részein (ha léteznek) vajon nem voltak-e a fizikai viszonyok kedvezőbbek, mint amit a Vállalkozó az Ajánlat benyújtása előtt ésszerűen előre láthatott.

Amennyiben ezek a kedvezőbb viszonyok fennállnak, a Mérnök megegyezésre juthat, vagy megállapíthatja a fenti viszonyok révén kialakult költségsökkenés levonását százalékos arányban, amelyek a Szerződéses Árban és a Fizetési

Igazolásban (mint levonások) szerepelnek. Ugyanakkor, a kiigazítások nettó eredménye, valamint az összes levonás a Létesítmények hasonló részein talált fizikai viszonyok miatt nem eredményezhet nettó levonást a Szerződéses Árból.”

Az Általános Feltételek 4.18 Alcikkelyének helyes fordítása:

4.18 Környezetvédelem

A Vállalkozónak minden tőle telhetőt meg kell tennie, hogy a környezetet megóvja (mind a Helyszínen, mind azon kívül) és korlátoznia kell a tevékenységéből származó szennyezés, zaj és egyéb általa okozott emberi és tárgyi környezetre ható károkat és zavarást.

A Vállalkozónak biztosítania kell, hogy a tevékenysége révén általa kibocsátott szennyezés, föld felszínre kijuttatott szilárd és folyékony anyagok mennyisége ne haladja meg a Megrendelő Követelményeiben meghatározott, valamint a vonatkozó jogszabályok által előírt határértékeket.

4.19 Elektromos energia, víz és gázszolgáltatás

Az Alcikkely harmadik bekezdése törlendő és a helyébe a következő szöveg lép:

Az elektromos enregia, víz- és gázszolgáltatás Megrendelő általi szolgáltatása esetén a fogyasztott mennyiség és a fizetendő összeg (ezeken az árakon) az ilyen szolgáltatásokért megegyezés tárgyat képezi.

4.20 Megrendelő által szolgáltatott Eszközök és Anyagok

Az Alcikkely harmadik bekezdése törlendő és a helyébe a következő szöveg lép:

Eszközök és Anyagok Megrendelő általi szolgáltatása esetén a helyes mennyiségek és a fizetendő összeg (megállapított árakon) Megrendelőmegegyezés tárgyat képezi.

4.21 Előrehaladási Jelentések

Az Alcikkely első mondatában a „hat példány” helyett „nyolc példány” alkalmazandó

Az Alcikkely (f) alpontja törlendő és a helyébe a következő szöveg lép:

A változtatások listáit és a 2.5 [Megrendelő Követelése] Alcikkely szerint adott értesítéseket és a Vállalkozói értesítéseket.

Az Alcikkely végére hozzáadandó:

„A Vállalkozó köteles heti jelentéseket készíteni a Mérnök által előírt tartalommal és formában, és azokat két példányban benyújtani a Mérnök részére.”

4.22 Helyszín biztonsága

Az Alcikkely végén az alábbi mondat hozzáadandó:

„A Vállalkozónak meg kell felelnie a Megrendelő Követelményei 9. fejezetében foglaltaknak, mely fejezet részletesebben ismerteti a helyszín biztonságára vonatkozó követelményeket.”

4.24 Régészeti leletek

Az Alcikkely második bekezdésétől kezdődően az egész Alcikkely szövege törlendő és a helyébe a következő szöveg lép:

A hatályos jogszabályok, de különösen a „régészeti lelőhelyek feltárásának, illetve a régészeti lelőhely, lelet megtalálójára anyagi elismerésének részletes szabályairól szóló 5/2010. (VIII. 18.) NEFMI rendelet” alapján a Megrendelőt, mint beruházót terhelő valamennyi kötelezettség teljesítése a Vállalkozót terheli, ide értve különösen az előzetes dokumentáció készíttetésének, a megelőző feltárás elvégzésének és a régészeti megfigyelés biztosításának kötelezettségét.

Az alábbi új Alcikkelyek hozzáadandók:

4.25 A Vállalkozó Projekt Igazgatója

„A Vállalkozónak ki kell jelölnie egy Projekt Igazgatót vezető beosztású irányító személyzetének tagjai közül. A Projekt Igazgatónak meg kell ismernie a szerződést és a projektet, és naprakész információval kell rendelkeznie az előrehaladásról és az aktuális ügyekről egy áttekintő jellegű vezetői szinten.

A Projekt Igazgatónak rendelkezésre kell állnia a vezetői értekezleteken való részvételre (vagy azok összehívására) a 3.6 Alcikkely szerint, meg kell oldania a felmerülő problémákat, és biztosítani kell, hogy a Létesítményeket a Vállalkozó a Szerződéssel összhangban valósítsa meg.

A Vállalkozó egészség- és munkavédelmi, környezetvédelmi és minőségbiztosítási vezetői közvetlenül a Vállalkozó Projekt Igazgatójának tartoznak jelenteni.”

4.26 Titoktartási kötelezettség

Felek a Kbt. 80-81. §-ában foglaltakra is figyelemmel megállapodnak, illetve a Vállalkozó kötelezi magát, hogy minden, a Szerződés teljesítése érdekében a Megrendelőtől származó ismeret, dokumentációt, információt üzleti titokként kezel.

A Vállalkozó a Megrendelő által részére átadott, vagy a Szerződés teljesítése során a birtokába került, tudomására jutott dokumentumokat, adatokat, információkat, stb. köteles teljes körűen (jelen Szerződés bármilyen okból történő megszűnése után is) üzleti titokként kezelni.

Üzleti titok a Megrendelő gazdasági tevékenységéhez kapcsolódó minden olyan tény, információ, megoldás vagy adat, amelynek nyilvánosságra hozatala, illetéktelenek által történő megszerzése vagy felhasználása a Megrendelő vagy leányvállalatai jogszerű pénzügyi, gazdasági vagy piaci érdekeit sértene vagy veszélyeztetné.

Vállalkozó kötelezettséget vállal arra, hogy illetéktelen természetes, vagy jogi személlyel nem közöl olyan, üzleti titoknak minősülő tény, adatot, megoldást vagy információt, amely jelen Szerződés teljesítésével összefüggésben jutott bármely személyről, bármi módon a tudomására, és amelynek közlése a Megrendelőre, vagy más személyre nézve bármifajta hátrányos következménnyel járna, valamint tartózkodik ezek bármilyen más célra történő felhasználásától, feldolgozásától, továbbadásától, nyilvánosságra hozatalától, vagy másként történő használatától. Ideértve különösen bármilyen nyomtatott, vagy elektronikus sajtóban való nyilvánosságra hozatalt.

Amennyiben Vállalkozó, vagy Vállalkozó bármely munkavállalója, alvállalkozója, közreműködője a titoktartási kötelezettséget megszegi, Vállalkozó kötelesek esetenként 500.000 Ft összegű kötbért fizetni Megrendelő részére. A titoktartási kötelezettség megsértése esetén a Megrendelő jogosult a Szerződést azonnali hatállyal felmondani.

5.1 Általános tervezési kötelezettségek

A második bekezdés után hozzáadandó:

„A Vállalkozónak el kell végeznie a Létesítmények tervezésének és a Projekt egyéb részeinek más vállalkozók által végzett tervezésének összehangolását és ezért felelősséget kell vállalnia. Ezt a felelősséget nem csökkentheti vagy bármely más módon sem befolyásolhatja más vállalkozók által viselt hasonló felelősség. A Vállalkozó köteles a Projekt részét képező munkákat végző más vállalkozók tervezési tevékenységeivel való kapcsolódási pontokat kezelni és ezeket összehangolni a Megrendelő Követelményeivel teljes összhangban.”

Az utolsó bekezdés törölendő és helyébe a következő rendelkezés lép:

Miután a Mérnök megkapta az értesítést, eldönti, hogy a 13. [Változtatási eljárás] Cikkelyt alkalmazza-e, és erről értesíti a Vállalkozót.

Ha és amilyen mértékben egy gondos, tapasztalt Vállalkozó felfedezhette volna a hibát, mulasztást, vagy más hiányosságot a Helyszín és a Megrendelő Követelményeinek megvizsgálásakor, mielőtt az Ajánlatot beadta volna, akkor erre alapozva a Vállalkozó semmilyen igénnyel nem élhet.

5.2 A Vállalkozó dokumentumai

Az első sorból a „műszaki” kifejezés törölendő.

A negyedik bekezdés helyébe a következő rendelkezés lép:

Ha a Megrendelő Követelményeiben másképp nem szerepel, egyik felülvizsgálati időszak sem tarthat tovább 21 napnál, attól a naptól számítva, amikor a Mérnök megkapja a Vállalkozó Dokumentumát és a Vállalkozó értesítését, ide értve különösen a Megrendelő Követelményei 3.1 kötet, „19.8 Mérföldkövek teljesítési igazolása” című pontban meghatározott Mérföldkövek teljesítési igazolás kibocsátása iránti Vállalkozói kérelmet. Ebben az értesítésben nyilatkozni kell arról, hogy a Vállalkozó Dokumentuma ennek az Alcikkelynek megfelelően késznek tekinthető mind az átnézésre és jóváhagyásra, (ha így szól a meghatározás), mind pedig használatra. Az értesítésben azt is rögzíteni kell, hogy a Vállalkozó Dokumentuma eleget tesz a Szerződésnek, vagy pedig annak mértékét, amennyiben nem tesz eleget a Szerződésben leírtaknak.

Az Általános Feltételek 5.3 Alcikkelyének helyes fordítása:

5.3 Vállalkozó Kötelezettségvállalása

Vállalkozó kötelezi magát arra, hogy a tervek, a Vállalkozó Dokumentumai, a kivitel és a befejezett Létesítmény összhangban van:

- (a) az Ország Jogrendszerével; és
- (b) a Szerződést alkotó dokumentumokkal, ahogyan azok a Változtatások eredményeként módosításra kerültek.

Az Általános Feltételek 5.4 Alcikkelyének helyes fordítása:

5.4 Műszaki szabványok és előírások

A terveknek, a Vállalkozó Dokumentumainak, a kivitelnek és a befejezett Létesítménynek összhangban kell lennie az Ország műszaki szabványaival, építésügyi, és környezetvédelmi jogszabályaival, a Létesítmény által létrehozható árukra vonatkozó jogszabályokkal és más, a Megrendelő Követelményeiben meghatározott szabványokkal, amelyek a Létesítményre vonatkoztathatók, vagy a vonatkozó Jogrendszerben előírtakkal.

Mindezen Jogszabályoknak a Létesítmény, vagy minden egyes Szakasz szempontjából azon jogszabályokat kell tekinteni, amelyek a Létesítmény vagy bármely Szakasz 10. Cikkely [Megrendelő által történő átvétel] szerinti átadás-átvételének időpontjában hatályosak.

Amennyiben új vonatkozó szabványok lépnek életbe az Országban a Kiindulási Időpontot követően, a Vállalkozónak értesítenie kell a Mérnököt és (amennyiben ez alkalmazható) javaslatokat kell benyújtania a szabvánnyal való összhang megteremtésére vonatkozóan.

Abban az esetben, ha:

- (a) a Mérnök úgy dönt, hogy a szabvánnyal való összhang biztosítandó, és
- (b) az összhang biztosítására vonatkozó vállalkozói javaslat Változtatást eredményez,

akkor a Mérnöknek Változtatást kell kezdeményeznie a 13 Cikkely [Változtatások és kiigazítások] szerint.

5.6 Megvalósulási dokumentumok

Az utolsó bekezdés törlendő és az alábbi hozzáadandó:

„Bármilyen Átadás-átvételi Igazolás kiadása előtt a Vállalkozó köteles eljuttatni a Mérnöknek az ahhoz kapcsolódó megvalósulási terveket a meghatározott számban és másolatban a Megrendelő Követelményeinek megfelelően, a Szerződés Ár felbontásával együtt, melyet a Mérnök által megadott részletességgel és formátumban kell elkészíteni. A Létesítmény egészét nem lehet az átvétel szempontjából befejezettnek tekinteni a 10.1 (Létesítmények vagy Szakaszok átvétele) Alcikkely szerint mindaddig, amíg a Mérnök meg nem kapja ezeket a dokumentumokat. A Megrendelő ezen árfelbontás alapján számítja ki az egyes munkarészek „aktiválási-értékét” és más célra ez a felbontás nem használható a szerződésben.”

5.7 Üzemeltetési és karbantartási kézikönyvek

Az első bekezdésben szereplő „Üzemeltetési és Karbantartási Kézikönyveket,” kifejezés után az alábbi hozzáadandó:

„és a Megrendelő Követelményeiben megadott vagy előírt minden számítógépes program jogosultságot.”

A második bekezdés az alábbiak szerint módosítandó:

„A Létesítmények egészét nem lehet az átvétel szempontjából befejezettnek tekinteni a 10.1 Alcikkely (Létesítmények vagy szakaszok átvétele) szerinti addig, amíg a Mérnök meg nem kapja a végleges üzemeltetési és karbantartási kézikönyveket, megfelelő részletességgel, valamint bármilyen más a Megrendelő Követelményeiben megadott vagy előírt kézikönyvet, számítógépes programot, annak jogosultságait, az eszközök és pótalkatrészek listáit, valamint a pótalkatrészeket.”

Az Általános Feltételek 6.2 Alcikkelyének helyes fordítása:

6.2 Bérszínvonal és munkakörülmények

A Vállalkozó köteles olyan bérszínvonalat biztosítani és munka-körülményeket teremteni, amely nem kedvezőtlenebb a munkák helyszínén az ipari illetve kereskedelmi ágazatban elfogadottnál. Amennyiben ilyen elfogadott szintek és körülmények nem állapíthatók meg, akkor a Vállalkozó köteles olyan bérszínvonalat biztosítani és munka körülményeket teremteni, amely nem kedvezőtlenebb, mint azon megrendelők által biztosított helyi szintek és körülmények, akiknek kereskedelmi és ipari háttere hasonló a Vállalkozókéhoz.

Az Általános Feltételek 6.4 Alcikkelyének helyes fordítása:

6.4 Munkaügyi jogszabályok

A Vállalkozó köteles minden a Személyzetére vonatkozó munkaügyi jogszabályt betartani, beleértve a foglalkoztatásukra, munka és balesetvédelemre, szociális ellátásra, be- és kitelepülésre vonatkozó jogszabályt, továbbá biztosítani kell számukra minden jogszabály által adott jogot.

Vállalkozónak köteleznie kell minden alkalmazottját, hogy minden vonatkozó jogszabályt és előírást betartsanak, beleértve a munka és egészségvédelmi előírásokat is.

Az Általános Feltételek 6.11 Alcikkelyének helyes fordítása:

6.11 Rendbontó viselkedés

A Vállalkozó köteles minden esetben megtenni minden szükséges megelőző intézkedést annak érdekében, hogy személyzete jogszabály ellenes, lázongó, vagy rendbontó viselkedését megelőzze és hogy megőrizze a békét, illetve a Helyszínen és annak szomszédságában élő személyek és tulajdon védelmét ilyen viselkedéssel szemben megóvjá.

Az Általános Feltételek 7.1 Alcikkelyének helyes fordítása:

7.1 Kivitelezés módja

A Vállalkozó köteles a Berendezések gyártását, az Anyagok előállítását és gyártását és a Létesítmény mindennemű kivitelezését:

- (a) a Szerződésben meghatározott módon végezni (ha ez meghatározásra került),
- (b) megfelelő, szakszerű és gondos módon, az elismert gyakorlattal összhangban végezni, valamint
- (c) megfelelő felszereléssel, nem veszélyes Anyagokkal elvégezni, hacsak a Szerződésben másképpen nem került előírásra.

7.4. Próbák

Az Alcikkely ötödik bekezdésétől kezdődően az egész Alcikkely szövege törölendő és a helyébe a következő szöveg lép:

A Vállalkozónak haladéktalanul el kell juttatnia a Mérnök részére a próbákról készült megfelelően hitelesített jelentéseket. Miután a meghatározott próbákat elfogadták a Mérnök jóváhagyja a Vállalkozó Próba Igazolását, vagy külön igazolást bocsát ki annak hatályosságáról a Vállalkozó részére. Ha a Mérnök nem vett részt a próbákon, akkor úgy kell tekinteni, mintha ő is pontosnak fogadta volna el a kiértékeléseket.

Az Általános Feltételek 7.6 Alcikkelyének helyes fordítása:

7.6 Helyreállítási munka

Függetlenül minden korábbi üzempróba elvégzésétől, vagy igazolás kibocsátásától, a Mérnök utasíthatja a Vállalkozót, hogy:

- (a) bármely, a Szerződéssel összhangban nem lévő Berendezést, vagy Anyagot eltávolítson a Helyszínről,
- (b) bármely, a Szerződéssel összhangban nem lévő munkát újra kivitelezzen, és
- (c) végezzen el bármely munkát, amely a Létesítmény biztonsága céljából sürgősen szükséges, akár baleset, vagy előre nem látható esemény, akár egyéb ok miatt vált szükségessé.

A Vállalkozó köteles eleget tenni az utasításnak a lehető legrövidebb időn belül, amely időtartamnak meg kell egyeznie az utasításban meghatározott időtartammal (amennyiben az meghatározásra került), illetve azonnal, ha a munkavégzés sürgősség miatt szükséges a (c) bekezdés szerint.

Ha a Vállalkozó nem tesz eleget az utasításban foglaltaknak, akkor a Megrendelő jogosult másokat alkalmazni és megfizetni a kérdéses munka elvégzésére. Kivéve azon eseteket, amikor a kérdéses munka elvégzéséért a Vállalkozó részére járt volna kifizetés, a Vállalkozó köteles a 2.5 Alcikkely [*A Megrendelő követelése*] alapján a Megrendelő részére a Vállalkozó mulasztása miatt felmerült minden költséget kifizetni.

7.7 A Berendezések és Anyagok tulajdonjoga

Az alcikkely az alábbiak szerint módosítandó:

Minden *Berendezés, Anyag és a Vállalkozó Dokumentumai* azon módon, ahogyan azt az ország jogszabályai lehetővé teszik, a Megrendelő tulajdonát képezi, az alábbi időpontok közül a korábbi időponttól kezdve, zálogjogoktól és egyéb terhektől mentesen:

- (a) amikor a Helyszínrre szállították;
- (b) amikor a *Vállalkozó Berendezések, Anyagok és a Vállalkozó Dokumentumai* értékének megfelelő, a 8.10 [*Berendezések, Anyagok kifizetése felfüggesztés esetén*] Alcikkely szerint fizetésre jogosult.

Új 8.2A Alcikkely hozzáadandó:

8.2A Megvalósítás időtartama Kötbérterhes Határidőkhöz Tartozó Teljesítés esetén

„A Vállalkozónak minden Kötbérterhes Határidőkhöz Tartozó Teljesítést meg kell valósítania az adott Kötbérterhes Határidő időpontjáig.”

8.3 Ütemterv

Az (a) bekezdés után az alábbi hozzáadandó:

„Ennek az ütemtervnek összhangban kell lennie az Ajánlati Nyilatkozat 1. Jegyzékében és a Megrendelő Követelményeiben szereplő szerződéses Kötbérterhes határidőkkel és a munkaterületek hozzáférési időpontjaival, valamint az Ajánlati Nyilatkozat 5. Jegyzékéeként csatolt ütemtervvel.”

8.4 Megvalósítás időtartamának meghosszabbítása

Az Alcikkely teljes szövege törlendő és helyettesítendő a következő szövegrésszel:

A Megvalósítás időtartamának meghosszabbítása csak a felek közös megegyezésével történhet figyelemmel a Kbt. rendelkezéseire.

8.5 Hatóságok által okozott késedelmek

Az Alcikkely teljes szövege törlendő.

8.6 Előrehaladás Mértéke

Az Alcikkely (b) alpontja helyébe a következő rendelkezés lép:

Ha bármely időpontban:

- (b) az előrehaladás lelassult (vagy vissza fog esni) az érvényes ütemtervhez képest a 8.3 [Ütemterv] Alcikkely szerint, akkor a Mérnök utasíthatja a Vállalkozót, hogy a 8.3 [Ütemterv] Alcikkely alapján egy felülvizsgált ütemtervet, valamint egy azt alátámasztó jelentést nyújtson be, amelyben a Vállalkozó leírja az általa javasolt felülvizsgált módszereket, amelyekkel meggyorsítja az előrehaladást és befejezi a munkát a Megvalósítás Időtartamán belül.

8.7 Kötbér

Az Alcikkely szövege törlendő és helyettesítendő a következő szövegrésszel:

Ha a jelen Szerződés kifejezetten másként nem rendelkezik, akkor és amennyiben a Vállalkozó a jelen Szerződés szerinti, bármely kötelezettségét késedelmesen teljesíti vagy megszegi, akkor a Vállalkozó 500.000.- Ft/nap összegű késedelmi kötbér fizetésére köteles mindaddig, amíg a késedelem meg nem szűnt, illetve a szerződésszegő állapot meg nem szűnt.

Ha a Vállalkozó elmulasztja a 8.2 Alcikkelyben [Megvalósítás Időtartama] szereplő feltételek betartását, akkor a Vállalkozó köteles a 2.5 Alcikkely [Megrendelő követeléseit]

szerint késedelmi kötbért fizetni a Megrendelő részére ezen mulasztás miatt. A késedelmi kötbér mértéke meg kell, hogy egyezzen az Ajánlati Nyilatkozat Függelékében megadott értékkel, a meghatározott összeget minden egyes olyan napra kell fizetni, amely a Megvalósítás Időtartamának lejárata és az Átadás-átvételi Igazolásban megjelölt nap között telt el.

Mindazonáltal, a jelen Alcikkely alapján kifizetendő késedelmi kötbér teljes összege nem haladhatja meg az Ajánlati Nyilatkozat Függelékében megjelölt határértéket (amennyiben meghatározásra került).

Megrendelő jogosult a késedelmi kötbérként őt megillető összeget a Vállalkozónak járó aktuális kifizetéséből levonni.

A kötbér megfizetése nem mentesítheti a Vállalkozót a Létesítmény befejezésével kapcsolatos kötelezettségének teljesítése, más egyéb, a Szerződés szerinti köteleességek, kötelezettségek és felelősségek teljesítése alól.

Új 8.7A Alcikkely hozzáadandó:

8.7A Késedelmi kötbér egy Kötbérterhes határidőhöz tartozó teljesítés adott Kötbérterhes határidőn belüli elmulasztása miatt

Ha a Vállalkozó nem tesz eleget a 8.2A (Megvalósítás időtartama Kötbérterhes határidőkhöz tartozó teljesítés esetén) Alcikkelyben foglaltaknak, akkor a Vállalkozó köteles a 2.5 (Megrendelő követelése) Alcikkelynek megfelelően késedelmi kötbért fizetni a Megrendelőnek. Ez a késedelmi kötbér az Ajánlati Nyilatkozat Függelékében megadott összeg, amelyet minden olyan nap után kell fizetni, amely az adott Kötbérterhes határidő és a Kötbérterhes határidőhöz tartozó teljesítés megvalósítása között eltelik. A késedelmi kötbér maximális összege az Egyösszegű Nettó Ajánlat Ár 20 %-a

Ha a Vállalkozó kifizeti a Kötbérterhes határidőhöz tartozó teljesítés adott Kötbérterhes határidőn belüli elmulasztása miatt fellépő késedelmi kötbért, az nem zárja ki annak lehetőségét, hogy a Megrendelő jogosult legyen követelés benyújtására a 2.5 Alcikkely szerinti eljárásban a más vállalkozók azon készenléti (ha van ilyen) vagy lassítási (ha van ilyen) költségei miatt, melyek a vállalkozó fenti Kötbérterhes határidőkhöz tartozó teljesítésének elmulasztásából erednek.

8.9 Felfüggesztés Következményei

Az Alcikkely teljes mértékben törlendő.

Az Általános Feltételek 8.10 Alcikkelyének helyes fordítása:

8.10 Berendezések, Anyagok kifizetése felfüggesztés esetén

A Vállalkozó jogosult mindazon Berendezés és/vagy Anyagok ellenértékének részére történő kifizetésére, amelyek még nem kerültek a Helyszínre leszállításra, (a felfüggesztés dátumának napján számítva) amennyiben:

- (a) az adott Berendezések és/vagy Anyagok előállításának munkálatai, vagy Helyszínre történő szállítása több mint 28 nap időtartamra került felfüggesztésre, és
- (b) a Vállalkozó az adott Berendezéseket és/vagy Anyagokat a Megrendelő nevére rendelte meg, a Mérnök utasításaival összhangban.

Az Általános Feltételek 8.11 Alcikkelyének helyes fordítása:

8.11 Tartós felfüggesztés

Ha a 8.8 Alcikkely [A munka felfüggesztése] szerint történt felfüggesztés több mint 182 nap óta tart, a Vállalkozó kérheti a Mérnök hozzájárulását a folytatáshoz. Ha a Mérnök nem adja ki a hozzájárulását az erre vonatkozó kérelem dátumától számított 28 napon belül, akkor a Vállalkozó a Mérnök értesítésével úgy tekintheti felfüggesztést, mint az adott Létesítmény rész elhagyását a 13 Alcikkely [Változtatások és kiigazítások] szerint. Amennyiben a felfüggesztés a teljes Létesítményt érinti, a Vállalkozó a 16.2 Alcikkely [Vállalkozó általi felmondás] alapján értesítést küldhet felmondási szándékáról.

9.4 Üzempróbák Sikertelensége

Az Alcikkely utolsó bekezdésének helyébe a következő rendelkezés lép:

A (c) bekezdés esetén a Vállalkozó a Szerződésben rögzített kötelezettségeinek megfelelően köteles folytatni tevékenységét, a Szerződéses Árat pedig olyan összeggel kell csökkenteni, amely a hibából származó értékcsökkenésre fedezetet nyújt a Megrendelő számára. Hacsak a hiba miatt értékcsökkenés nem szerepel a Szerződésben (vagy a csökkentés kiszámításának módszere), akkor a Megrendelő megkövetelheti, hogy a csökkentést (i) mindkét Fél elfogadja (kizárólag a hiba teljes kiegyenlítéséül) és a vonatkozó Átadás-átvételi Igazolás kiadása előtt fizessék ki számára.

Az Általános Feltételek 10.1 Alcikkelye törölendő és az alábbiakkal helyettesítendő:

10.1 A Létesítmény egészének átvétele és a Szakaszok átvétele

A 9.4 Alcikkelyben [Üzempróbák sikertelensége] meghatározottak kivételével a Létesítményt a Megrendelőnek át kell vennie, amikor: (i) a Létesítmény a Szerződésnek megfelelően befejezésre került, beleértve a 8.2 Alcikkelyben [Megvalósítás Időtartama] leírtakat is de kivéve a lenti (a) bekezdésben megadottakat, és (ii) az Átadás-átvételi Igazolás a Létesítményre kibocsátásra került, vagy jelen Alcikkely szerint kibocsátottnak tekintendő.

Nem korábban, mint 14 nappal azt a napot megelőzően, amely napon a Vállalkozó megítélése szerint, a Létesítmény Átadás-átvétel szempontjából teljesnek és elkészültnek tekinthető, a Vállalkozó egy értesítés formájában folyamodhat a Mérnökhöz az Átadás-átvételi Igazolás kibocsátásáért. Ha a Létesítmény több Szakaszból áll, a Vállalkozó hasonlóképpen folyamodhat minden egyes Szakasz Átadás-átvételi Igazolásának kibocsátásáért.

A Mérnök köteles a Vállalkozó értesítésének kézhez vételétől számított 15 napon belül:

- (a) kibocsátani a Vállalkozó részére egy értesítést az Átadás-átvételi eljárás megindításáról, megjelölve azon dátumot, amikor a Létesítmény vagy a Szakasz a Szerződés szerint elkészült, kivéve olyan kisebb hátralévő munkákat, illetve hibákat, amelyek alapvetően nem befolyásolják a Létesítmény vagy a Szakasz rendeltetés-szerű használatát (az adott hátralévő munkák elvégzéséig, vagy hibák kijavításáig); vagy
- (b) visszautasítani a kérelmet, megindokolva az elutasítást és meghatározva mindazon munkákat, amelyeknek Vállalkozó általi elvégzése szükséges az Átadás-átvételi eljárás megkezdéséhez. Ezt követően a Vállalkozónak el kell végeznie ezen munkákat, mielőtt jelen Alcikkely szerinti újabb kérelmet ad be.

Csak az az Átadás-átvételi eljárás lezárása jelenti a Vállalkozó teljesítésének Megrendelő általi elismerését.

A Mérnök köteles az Átadás-átvételi eljárás lezárását követően 25 napon belül kibocsátani az Átadás-átvételi Igazolást.

Amennyiben a Mérnök elmulasztja az Átadás-átvételi Igazolás kibocsátását, és a Létesítmény vagy a Szakas (ahogyan a helyzet megkívánja) alapvetően megfelel a Szerződés előírásainak, akkor a helyzetet úgy kell tekinteni, hogy az Átadás-átvételi Igazolás a fenti időtartam utolsó napján kibocsátásra került.

Felek kölcsönösen rögzítik, hogy a jelen szerződés megkötésekor a 1.1.5.6 alpont szerinti „Szakas”-t nem határoztak meg.

Az Általános Feltételek 10.2 Alcikkelyének helyes fordítása:

10.2 A Létesítmény részeinek átvétele

A Mérnök kibocsáthat Átadás-átvételi Igazolást a Végleges Létesítmény bármely részére a Megrendelő kizárólagos belátása szerint.

A Megrendelő nem veheti használatba a Létesítmény egyik részét sem (ideiglenes intézkedések megtételén túlmenően, amelyek vagy a Szerződésben szabályozásra kerültek, vagy mindkét Fél által elfogadottak), hacsak és mindaddig, amíg a Mérnök a vonatkozó részre kibocsátja az Átadás-átvételi Igazolást. Mindazonáltal ha a Megrendelő használatba veszi a Létesítmény bármely részét a Létesítmény egészére vonatkozó Átadás-átvételi Igazolás kibocsátását megelőzően:

- (a) a használatba vett részt átadottnak kell tekinteni a használatba vétel napjától számítva,
- (b) a Vállalkozó felelősségét az adott résszel való gondoskodás tárgyában megszűntnek kell tekinteni a használatbavétel időpontjától, amikor is a felelősségnek át kell szállnia a Megrendelőre, és
- (c) ha a Vállalkozó ezt úgy igényli, a Mérnök köteles kibocsátani a vonatkozó részre az Átadás-átvételi Igazolást.

Miután a Mérnök kibocsátott a Létesítmény egy részére vonatkozó Átadás-átvételi Igazolást, a Vállalkozó részére biztosítani kell a lehető legközelebbi lehetőséget, hogy megtegye a szükséges lépéseket bármely, még el nem végzett Átvételkori üzempróba lefolytatására. A Vállalkozónak a lehető legrövidebb időn belül, de legkésőbb a vonatkozó rész Jótállási Időszakának utolsó (lejárat) napja előtt el kell végeznie a hátralévő Átvételkori üzempróbákat.

A Létesítmény bármely részére vonatkozó Átadás-átvételi Igazolás kiállítására tekintettel – a Felek ellentétes tartalmú, írásban kötött megállapodásának hiányában - a Vállalkozó nem jogosult:

- a 4.2 [Teljesítési Biztosíték és Jólteljesítési Biztosíték] Alcikkely szerinti, „Teljesítési Biztosíték fenntartási kötelezettségének” részleges megszüntetésre a Megrendelő által átvett Létesítmény-rész(ek) tekintetében, így a Vállalkozó csak azon időpontot követő 28. nap után jogosult a (teljes összegű) Teljesítési Biztosíték megszüntetésére a 4.2 Alcikkely alapján, ha Átadás-átvételi Igazolás valamennyi Létesítmény-részre, azaz a Létesítmény egészére vonatkozóan kiadásra került.
- az átvételre tekintettel a Hiba Bejelentési Időszak megkezdettnek minősítésére az átvett Létesítmény-rész(ek), így a Hiba Bejelentési Időszak egységesen, a Létesítmény egésze tekintetében akkor kezdődik, amikor Átadás-átvételi Igazolás valamennyi Létesítmény-részre, azaz a Létesítmény egészére vonatkozóan kiadásra került.

Az alábbi új cikkely hozzáadandó:

10A KÖTBÉRTERHES HATÁRIDŐHÖZ TARTOZÓ TELJESÍTÉS MEGVALÓSÍTÁSA

„A Vállalkozó a Mérnöknek benyújtott értesítés formájában kérheti a Kötbérterhes határidőhöz tartozó teljesítés megvalósításáról szóló igazolást akkor, amikor a Vállalkozó megítélése szerint a Kötbérterhes határidőhöz tartozó teljesítés megtörtént.

A Mérnök a fenti kérés kézhezvételétől számított 14 napon belül köteles:

- (a) kiadni a Kötbérterhes határidőhöz tartozó teljesítés megvalósításáról szóló igazolást, megadva azt a dátumot, melyen a Kötbérterhes határidőhöz tartozó teljesítés megtörtént a Szerződés szerint, kivéve a Létesítmények tervezett használatát lényegesen nem befolyásoló kisebb fennmaradó munkákat és hibákat, vagy
- (b) elutasítani a kérést, megadva ennek indokait, valamint a Vállalkozó által végzendő azon munkákat, melyek elvégzésével lehetővé válik az igazolás kiadása. A Vállalkozó ekkor köteles elvégezni ezen munkákat, mielőtt további értesítést küldene a Mérnöknek jelen Alcikkely szerint.

Egy Kötbérterhes határidőhöz tartozó teljesítés megvalósítása önmagában nem jelenti a Létesítmények vagy szakaszok befejezését vagy végleges befejezését a 10. cikkely szerint.”

10.3 Üzempróbákra vonatkozó egyéb előírások

Az Alcikkely harmadik bekezdésétől kezdődően az egész Alcikkely szövege törlendő

11.3 Hiba Bejelentési Időszak meghosszabbítása

Az Általános Feltételek 11.3 Alcikkely első bekezdésének utolsó mondata törlendő.

11.4 Hibák kijavításának elmulasztása

Az Alcikkely (b) alpontja törlendő

Az Általános Feltételek 11.4 Alcikkely c) bekezdésének helyes fordítása:

- (c) ha a hiba vagy károsodás alapvetően megfosztja a Megrendelőt a Létesítmény, vagy annak bármely lényeges részének hasznától, felmondhatja a teljes Szerződést, vagy annak azt a lényeges részét, amely nem vehető rendeltetésszerűen használatba. Bármely egyéb szerződéses vagy egyéb jogától függetlenül a Megrendelő ezt követően jogosulttá válik a Létesítményre, vagy a vonatkozó részre (ahogyan azt az adott eset megkívánja) általa kifizetett összegek visszaszerzésére, kiegészítve a finanszírozási költségekkel és a szétszerelés / elbontás, a Helyszín kiürítésének, valamint a Berendezések és az Anyagok Vállalkozó részére történő visszaadásának költségeivel.

11.8 Vállalkozói hibakeresés

Az Alcikkely törlendő és az alábbiakkal helyettesítendő:

A Vállalkozó, ha a Mérnök úgy kívánja, a Mérnök irányításával köteles feltárni bármely hiba okát.

11.11 Felvonulási Létesítmények elszállítása

A második és harmadik bekezdés törlendő és az alábbiakkal helyettesítendő:

„Ha a Vállalkozó nem tesz eleget ezen Alcikkelyben szereplő kötelezettségeinek a Teljesítési Igazolás másolatának Megrendelő általi átvételét követő 28 napon belül, a Megrendelő a Vállalkozó eszközeit, maradék anyagait, törmelékét, hulladékát és ideiglenes Létesítményeit a Vállalkozó veszélyére és költségére eltávolíttathatja. A Megrendelő jogosult az eltávolíttatás és a Helyszín helyreállítása során felmerült költségeinek Vállalkozó általi megtérítésére, amely történhet beszámítás útján is.”

Az alábbi új Alcikkely hozzáadandó:

11.12 Kötelező alkalmassági időszak (rejtett hibák)

A vonatkozó jogszabályok, de különösen az egyes nyomvonal jellegű építményszerkezetek kötelező alkalmassági idejéről szóló 12/1988. (XII. 27.) ÉVM-IpM-KM-MÉM-KVM együttes rendeletben megfogalmazott kötelező alkalmassági idők esetében ezen a szabályok irányadók a szavatossági jogok igényérvényesítési határidejét illetően is.

12.2 Elhalasztott Üzempróbák

Az Alcikkely első és második bekezdése törlendő.

12.4 Befejezés utáni üzempróbák sikertelensége

Az Alcikkely utolsó két bekezdése törlendő.

Az Általános Feltételek 13.3 Alcikkelyének helyes fordítása:

13.3 Változtatási eljárás

Ha a Mérnök javaslatot kér a Vállalkozótól egy Változtatási utasítás kibocsátását megelőzően, akkor a Vállalkozónak a lehető legrövidebb időn belül válaszolnia kell írásban, vagy megindokolva miért nem tud eleget tenni a kérésnek (amennyiben ez a helyzet állt elő), vagy benyújtva:

- (a) a javasolt elvégzendő tervezés és / vagy kivitelezés leírását és azok ütemtervét,
- (b) a Vállalkozó javaslatát az Ütemterv bármely esetleges megváltoztatására a 8.3 Alcikkellyel [Ütemterv] összhangban, valamint a Megvalósítás Időtartamának megváltoztatására vonatkozó javaslatát, és
- (c) a Vállalkozó javaslatát a Feltételes Összeg (Tartalékkeret) felhasználására, illetve a Feltételes Összeg (Tartalékkeret) kimerülése esetén a Szerződéses Ár kiigazítására.

A Mérnök köteles a (13.2 Alcikkely [A Vállalkozó ésszerűsítési javaslatai] vagy egyéb módoszat szerinti) javaslat kézhez vételétől számított lehető legrövidebb időn belül választ adni, jóváhagyás, elutasítás, vagy véleményezés formájában. A Vállalkozó nem késleltethet

semmiféle munkát a válaszra történő várakozás ideje alatt.

Minden egyes utasítást egy Változtatás kivitelezésére, a költségek nyilvántartására vonatkozó előírással együtt a Mérnöknek kell kibocsátania a Vállalkozó részére, aki köteles az átvételt visszaigazolni.

Bármely Változtatás elrendelésekor, vagy utasításakor a Mérnöknek el kell fogadnia vagy meg kell határoznia a Feltételes Összeg (Tartalékkeret) felhasználásának összegét, illetve a Szerződéses Ár és a Fizetési ütemterv kiigazításait. Ezen kiigazításoknak figyelembe kell venniük a Vállalkozó 13.2 Alcikkely [A Vállalkozó ésszerűsítési javaslatai] szerinti előterjesztéseit, amennyiben ez alkalmazható.

A Kbt. 132. §-ában meghatározott feltételek fennállása esetén a Felek a Kbt. szerinti szerződésmódosítást kötelesek megvalósítani.

A közszolgáltatók közbeszerzéseire vonatkozó sajátos közbeszerzési szabályokról szóló 289/2011. (XII. 22.) Korm. rendelet 11. § (3) bekezdésében meghatározott feltételek fennállása esetén a Felek a hivatkozott jogszabály szerinti hirdetmény nélküli közbeszerzési eljárást kötelesek lefolytatni.

13.5 Feltételes összegek

Az Alcikkely (b) alpont (ii) jelű bekezdése törlendő.

13.6 Napi munkák

Az Alcikkely törlendő.

13.7 Korrekciók törvénymódosítás esetén

Az Alcikkely törlendő és az alábbival helyettesítendő:

Jogszabály-, illetve törvénymódosítás miatt nem lehetnek korrekciók.

13.8 Költségváltozás miatti korrekciók

Az Alcikkely törlendő és az alábbival helyettesítendő:

Költségváltozás miatt nem lehetnek korrekciók.

Az alábbi új Alcikkely hozzáadandó:

13.9 A Szerződés módosítása

„Ha a Felek a Szerződést módosítani kívánják, akkor a 2011. évi CVIII (Közbeszerzési) Törvény 132. §-val teljes összhangban kell eljárniuk.”

14.1 Szerződéses Ár

Az Alcikkely törlendő és az alábbival helyettesítendő:

- (a) A Szerződéses Ár megfelel az Egyösszegű Nettó Ajánlati Ár és a Feltételes Összegeből (Tartalékkeretből) ténylegesen felhasznált összeg összeadásából képzett összegnek.
- (b) A Szerződés Ár jelenti a Megrendelő Követelményeiben Munkák leírásaként szereplő Létesítmények megvalósításáért járó kifizetés teljes összegét, mely megvalósításnak teljes összhangban kell lennie a Szerződéses Feltételekkel, a Megrendelő Követelményeivel és a vonatkozó előírásokkal;
- (c) A Vállalkozó minden olyan adót, illetéket és díjat köteles kifizetni, amelyet a Szerződés szerint neki kell fizetni, és a Szerződéses Ár nem módosítható ezeknek a költségeknek bármelyike miatt;
- (d) Bármilyen, Jegyzékben megállapított mennyiség becsült mennyiség, és azokat nem kell a Létesítmények tényleges és helyes mennyiségének tekinteni, amelyek kivitelezését a Vállalkozó köteles elvégezni, valamint
- (e) minden mennyiséget, vagy ár adatot, amelyet Jegyzékben megállapíthatnak, a Jegyzékben meghatározott célokra kell használni, és azok nem alkalmazhatók más célokra.

14.2 Előleg

Az Alcikkely első bekezdése törölendő és az alábbiakkal helyettesítendő:

Amikor jelen Alcikkelynek megfelelően a Vállalkozó az Egyösszegű nettó Ajánlati ár (ÁFA nélküli értékének) 30 %-ának megfelelő összegre szóló, 2014. február 28-áig érvényes, Előleg-visszafizetési Biztosítékot (garanciát) nyújt be, a Megrendelő köteles – a 306/2011. (XII. 23.) Korm. rendelet 12. § (1) bekezdése szerint, legkésőbb az építési munkaterület átadását követő 15 napon belül - előleget fizetni, mint kamatmentes kölcsönt a felvonuláshoz és tervezéshez. A teljes előlegnek, a részletfizetések (ha több van, mint egy) számának és időzítésének, valamint az alkalmazandó pénznemeknek és arányoknak az Ajánlati Nyilatkozat Függelékében szereplő adatoknak kell megfelelnie.

Az Előleg-visszafizetési Biztosíték a Vállalkozó választása szerint teljesíthető az előírt pénzüsszegnek a Megrendelő által megadott fizetési számlájára történő befizetéssel vagy bankgarancia biztosításával vagy biztosítási szerződés alapján kiállított - készfizető kezességvállalást tartalmazó – kötelezvényvel.

Az Előleg-visszafizetési Biztosítéknak bankgarancia vagy biztosítói kötelezvényvel történő biztosítása esetén a bankgaranciának, vagy a biztosítói kötelezvénynek első osztályú pénzügyi intézmény, illetve biztosító szervezet által kibocsátottnak, feltétel nélkülinek és visszavonhatatlannak kell lennie, valamint szövegének meg kell egyeznie a Különleges Szerződéses Feltételekhez csatolt formanyomtatványok szövegével.

Első osztályú pénzügyi intézménynek „a hitelintézetekről és a pénzügyi vállalkozásokról szóló 1996. évi CXII. törvény” hatálya alá tartozó pénzügyi intézménynek minősülnek, illetve első osztályú biztosító szervezetnek „a biztosítókról és a biztosítási tevékenységről szóló 2003. évi LX. törvény” hatálya alá tartozó biztosító szervezetek minősülnek.

A bankgaranciából, illetve a biztosítói kötelezvényből eredő jogvitákra csak a magyar jog lehet irányadó, és a jogvitákra magyarországi bíróságnak kell hatáskörrel és illetékességgel rendelkeznie.

A vállalkozó vállalja, hogy a bankgarancia, vagy a biztosítói kötelezvényi formában

nyújtandó Előleg-visszafizetési Biztosíték szövegét előzetesen egyeztetni az ajánlatkérővel.

Vállalkozó a bankgarancia, vagy a biztosítói kötelezvényi formában nyújtandó Előleg-visszafizetési Biztosíték esetén az előírt mérték 100 %-ának megfelelő, egy darab bankgaranciát vagy egy darab biztosítói kötelezvényt köteles átadni a Megrendelőnek Előleg-visszafizetési Biztosítékként.

Az Előleg-visszafizetési Biztosítékot a Vállalkozónak az Előleg teljes visszafizetéséig kell fenntartania.

Amennyiben a bankgarancia formában, vagy a biztosítói kötelezvényi formában nyújtott Előleg-visszafizetési Biztosíték érvényességi ideje az Előleg teljes visszafizetése előtt lejárna, úgy a Vállalkozó a lejáró érvényességi időpont előtt 28 nappal köteles vagy a lejáró Előleg-visszafizetési Biztosítékot meghosszabbítani, vagy – a Kbt. 126. § (6) bekezdés a) pontja szerinti biztosítéki formában – új Előleg-visszafizetési Biztosítékot nyújtani, illetve átadni a Megrendelő részére. A meghosszabbított, vagy az új Előleg-visszafizetési Biztosítéknak az Előleg teljes visszafizetésére tervezett időpontig kell érvényesnek lennie. Az új Előleg-visszafizetési Biztosítékre is változatlanul irányadók a jelen Alcikkelyben rögzített szabályok.

A 28 napos határidő bármilyen okból való elmulasztása esetén vagy az előírások nem megfelelő Előleg-visszafizetési Biztosíték nyújtása esetén a Megrendelő jogosult a még érvényben lévő Előleg-visszafizetési Biztosíték 100 %-os összegét lehívni.

Abban az esetben, ha az Előleg-visszafizetési Biztosítékból bármilyen okból bármekkora összeg lehívásra kerül, akkor a Vállalkozó köteles a lehívást követő 14 napon belül – a lehívással érintett Előleg-visszafizetési Biztosítéki formával megegyező formában – az Előleg-visszafizetési Biztosíték mértékét újból a lehíváskori, eredeti szintre kiegészíteni. Az eredeti szintre való teljes feltöltésre meghatározott 14 napos határidő bármilyen okból való, Vállalkozó általi elmulasztása esetén a Megrendelő – előzetes írásbeli felszólítás és indokolás nélkül – jogosult bármikor azonnali hatállyal felmondani a jelen Szerződést.

14.3 Rész-számla Igazolások igénylése

Az Alcikkely első bekezdése helyébe a következő rendelkezés lép:

A Vállalkozó a két hónapos fizetési időszak vége után hat példányban be kell adjon egy kimutatást a Mérnöknek, a Mérnök által elfogadott formában, részletesen bemutatva azokat az összegeket, amelyekre a Vállalkozó jogosultnak gondolja magát, együtt az azt alátámasztó dokumentumokkal, amelyek magukban foglalják a 4.21 [Előrehaladási Jelentések] Alcikkely szerinti Előrehaladási Jelentést. A Rész-számla fizetési Igazoláshoz mellékelni kell a Megrendelő Követelményei 3.1 kötet, „19.8 Mérföldkövek teljesítési igazolása” című pontban meghatározott, a Mérnök által – az [5.2 A Vállalkozó dokumentumai] Alcikkelyben írottak szerint - kibocsátott Mérföldkö teljesítési igazolást. Az első fizetési igényt a Kezdési Időpontot követő második teljes naptári hónap végét követően lehet benyújtani, de legkésőbb az Egyösszegű Nettó Ajánlati Ár 25%-át elérő megvalósult teljesítés esetén.

Az Alcikkely (a) pontja helyébe a következő rendelkezés lép:

(a) A kivitelezett Létesítmények becsült Szerződéses értéke és az adott kéthónapos időszak végéig elkészült Vállalkozói Dokumentuma (beleértve a Változtatásokat, de kivéve az alábbiakban a (b)-től (h) pontig leírt tételeket;

Az Alcikkely Visszatartott Összeggel kapcsolatos (b) és (c) pontja törlendő.

Az Alcikkely (f) pontja helyébe a következő rendelkezés lép:

(f) Bármilyen más hozzáadás, vagy levonás, amely a Szerződés szerint, vagy egyébként esedékes, továbbá

Az Alcikkely végére hozzáadandó:

(h) Az adott számla végösszegének és az elvégzett kivitelezések felbontását a Létesítménynek egyes részeinek tulajdonosai, kezelői, illetve üzemeltetői szerinti megoszlásban.

14.4 Fizetési ütemterv

Az Alcikkely (c) alpontja törlendő és az alábbival helyettesítendő:

(c) ha ezeket a részletfizetéseket nem a Létesítmények kivitelezésében elért tényleges előrehaladás alapján határozzák meg, és ha a tényleges előrehaladás kisebb, mint amin a Fizetési Ütemterv alapul, akkor a Mérnök vagy megegyezésre juthat, vagy pedig megállapíthatja a módosított részletfizetéseket, amely figyelembe veszi annak mértékét, hogy az előrehaladás kisebb, mint amelyen a részletfizetések korábban alapultak.

Az utolsó bekezdés törlendő és az alábbival helyettesítendő:

„A fizetési ütemterv metodikáját és előírt formátumát a Megrendelő Követelményei ismerteti.”

14.6 Rész-számla fizetési igazolások kiadása

Az Alcikkely címe helyébe a következő cím lép:

14.6 Rész-számla Igazolás kiadása

Az első bekezdés törlendő és az alábbival helyettesítendő:

Semmilyen összeg nem kerülhet leigazolásra vagy kifizetésre mindaddig, amíg a Megrendelő meg nem kapta és el nem fogadta a Teljesítési Biztosítékot, kivéve ha megvalósult teljesítés az Egyösszegű Nettó Ajánlati Ár 25 %-át meghaladja. Azután a Mérnök 10 nappal azt követően, hogy megkapta a 14.3. [Rész-számla Igazolások igénylése] Alcikkely szerinti kimutatást és az alátámasztó dokumentumokat, köteles kiadni a Vállalkozó részére egy Rész-számla Igazolást alátámasztó részletekkel, amelyben meg kell határoznia azt az összeget, amelyet a Mérnök jogosnak ítél kifizetni. A Vállalkozó a Rész-számla Igazolás kézhez vételét követően jogosult csak számla kibocsátására. Kizárólag az adott Rész-számla tekintetében kiadott Rész-számla Igazolás minősül az adott Rész-számla Igazolásban szereplő vállalkozói teljesítés(ek) igazolásának. Az előleg és a részszámlák alapján történő kifizetések összértéke nem lehet kevesebb a Szerződéses Ár ÁFA nélkül számított értékének 70 százalékánál.

A minden egyes Rész-számla összegét a Megrendelő által Rész-számla Igazolással elismert szerződés szerinti teljesítés mértékének megfelelően kell meghatározni, úgy, hogy a Rész-számla szerinti nettó ellenszolgáltatás a szerződés megvalósult értékét nem haladhatja meg.

[306/2011. (XII. 23.) Korm. rendelet 13. § (4) - (6) bekezdés]

14.7 Fizetés

Az Alcikkely törlendő és az alábbival helyettesítendő:

„A Felek a 2011. évi CVIII (Közbeszerzési) Törvény 130. §-ában, továbbá a 306/2011. (XII. 23.) Korm. rendelet 14. §-ában meghatározottak szerint kötelesek eljárni.

A 2011. évi CVIII (Közbeszerzési) Törvény 125. § (4) bekezdése alapján a Vállalkozó nem fizet, illetve számol el a szerződés teljesítésével összefüggésben olyan költségeket, melyek a Kbt. 56. § (1) bekezdés k) pontja szerinti feltételeknek nem megfelelő társaság tekintetében merülnek fel, és melyek a nyertes ajánlattevő adóköteles jövedelmének csökkentésére alkalmasak.

„A kifizetés feltétele az adózás rendjéről szóló 2003. évi XCII. törvény 36/A. §-ában előírt feltételek teljesítése.”

14.9 Visszatartott összeg kifizetése

Az Alcikkely törlendő.

Az Általános Feltételek 15.1 Alcikkelyének helyes fordítása:

15 MEGRENDELŐ ÁLTALI FELMONDÁS

15.1 Felszólítás kijavításra

Ha a Vállalkozó elmulasztja a Szerződés szerinti bármely kötelezettségének teljesítését, a Mérnök felszólíthatja a mulasztás egy meghatározott időtartamon belüli megszüntetésére és helyrehozatalára.

15.2 Megrendelő által történő szerződés felmondás

Az Alcikkely törlendő és az alábbival helyettesítendő:

A Megrendelő jogosult - a jelen Szerződés más részeiben meghatározott felmondási okokon kívül - a Szerződés felmondására, ha a Vállalkozó:

- (a) nem tesz eleget a 4.2 Alcikkely [Teljesítési Biztosíték és Jólteljesítési Biztosíték] előírásainak, vagy a 15.1 Alcikkely [Felszólítás kijavításra] szerinti értesítésnek.
- (b) egyoldalúan felhagy a Létesítmény megvalósításával, illetve félreérthetetlenül kinyilvánítva olyan szándékot mutat, hogy a továbbiakban nem tesz eleget Szerződés szerinti kötelezettségeinek,
- (c) elfogadható indok nélkül:
 - (i) a Létesítmény kivitelezésével, a 8. Cikkely [Kezdés, késedelem, felfüggesztés] szerint nem halad előre, vagy
 - (ii) nem tesz eleget a 7.5 [Elutasítás], vagy a 7.6 [Helyreállítási munka] Alcikkely szerint kibocsátott értesítésnek annak kézhezvételétől számított 28 napon belül,
- (d) a szükséges hozzájárulás hiányában alvállalkozásba adja – a Kbt. 128.§-ba ütköző módon – a Létesítmény teljes egészének vagy egy részének kivitelezését, vagy átruházza a Szerződést,

- (e) vagy a vállalkozói konzorcium bármely tagja, vagy az említettek felett akár közvetlenül, akár közvetve meghatározó befolyást gyakorló szervezet csődbe megy, vagy fizetéseképtelenné válik, felszámolás indul ellene, behajtási vagy végrehajtási végzést kap, hitelezőivel kényszer egyezséget köt, vagy felszámolás alatt, csődgondnok vezetésével illetve hitelezői javára és általuk kinevezett vezetés alatt folytatja tevékenységét, vagy bármilyen határozat születik, illetve esemény történik, amely (bármely alkalmazható jog szerint) hasonló hatást válthat ki, mint az itt felsoroltak bármelyike, vagy
- (f) kenőpénzt, ajándékot, borraivalót vagy jutalékot ad, vagy azt megkísérelti ösztönzésként, vagy jutalomként bármely személy részére annak céljából, hogy az adott személy:
- (i) megtegyen, vagy elnézzen bármely cselekedetet a Szerződéssel, kapcsolatosan, vagy
 - (ii) részesítsen előnyben / diszkrimináljon, illetve nézze el az előnyben részesítést/diszkriminációt bármely személyt illetően a Szerződéssel kapcsolatosan,
- vagy ha a Vállalkozó személyzetének tagja, képviselője vagy Alvállalkozója, kenőpénzt, ajándékot, borraivalót vagy jutalékot ad, vagy azt megkísérelti (közvetlenül, vagy közvetve) ösztönzésként, vagy jutalomként bármely személy részére, ahogyan jelen Alcikkely (f) bekezdésében szerepel. Ugyanakkor a jogszabályba nem ütköző ösztönzés, vagy jutalom nyújtása a Megrendelő személyzete részére nem szolgálhat felmondás alapjául,
- (g) amennyiben a kötbér a Létesítményekre vagy egy Szakasza vagy egy Kötbérterhes Határidőhöz tartozó teljesítésre vonatkozóan Vállalkozó késedelmére tekintettel eléri az Ajánlati Nyilatkozat Függelékében megadott maximált mértéket.
- (h) a Vállalkozó a szerződés teljesítésének teljes időtartama alatt tulajdonosi szerkezetét az ajánlatkérő számára nem teszi megismerhetővé és a Kbt. 125. § (5) bekezdés szerinti ügyletekről az ajánlatkérőt haladéktalanul nem értesíti.
- (i) a Kbt. 125. § (5) bekezdése értelmében, ha a Vállalkozóban közvetetten vagy közvetlenül 25%-ot meghaladó tulajdoni részesedést szerez valamely olyan jogi személy vagy jogi személyiséggel nem rendelkező gazdasági társaság, amely nem felel meg a Kbt. 56. § (1) bekezdés k) pontjában meghatározott feltételeknek,
- (j) vagy ha Vállalkozó közvetetten vagy közvetlenül 25%-ot meghaladó tulajdoni részesedést szerez valamely olyan jogi személy vagy jogi személyiséggel nem rendelkező gazdasági társaságban, amely nem felel meg a Kbt. 56. § (1) bekezdés k) pontjában meghatározott feltételeknek.

Az (a) – (d) és (h) pontja szerinti esetekben vagy körülmények között a Megrendelő 14 napos határidővel felmondhatja a Szerződést és kiutasíthatja a Vállalkozót a Helyszínről. A fenti (e), (f) és (g) bekezdések szerinti esetekben a Megrendelő értesítheti a Vállalkozót azonnali felmondásról is. Az (i) és (j) bekezdések szerinti esetekben a Megrendelő olyan határidővel jogosult és egyben köteles a szerződést felmondani, amely lehetővé teszi, hogy a szerződéssel érintett feladata ellátásáról gondoskodni tudjon.

A Megrendelő azon döntése, hogy felmondja a Szerződést, nem befolyásolja a Megrendelő egyéb jogait, akár a Szerződésen belül, vagy azon túlmenően.

Ezt követően a Vállalkozónak el kell hagynia a Helyszínt és le kell szállítania bármely szükséges Árut, valamint át kell adnia a Mérnök részére a Vállalkozó Dokumentumainak minden részét és minden tervet, amelyet ő készített, vagy az ő részére készítettek. Ugyanakkor a Vállalkozónak legjobb igyekezete szerint törekednie kell, hogy az értesítésben szereplő minden elfogadható utasításnak eleget tegyen (i) bármely alvállalkozási szerződés átruházására és (ii) az élet és vagyon védelem, valamint a Létesítmény biztonságának szavatolása érdekében.

A felmondást követően a Megrendelő befejezheti a Létesítményt és/vagy intézkedhet bármely más által történő befejezése tárgyában. A Megrendelő és a befejezésben közreműködő felhasználhat bármely, a Vállalkozó által készített, vagy a részére más által készített Árut, Vállalkozó Dokumentumait és más tervet.

A Megrendelő köteles a Vállalkozót értesíteni, hogy az eszközei és az Ideiglenes Létesítmények átadásra kerülnek a Helyszínen, vagy annak közelében. A Vállalkozó köteles azonnal intézkedni ezek elszállításáról saját költségére és kockázatára.

Ha a Vállalkozó nem távolítja el haladéktalanul Eszközeit és az Ideiglenes Létesítményeket, a Megrendelő a Vállalkozó veszélyére és költségére eltávolíttathatja azokat. A Megrendelő jogosult az eltávolíttatás és a Helyszín helyreállítása során felmerült költségeinek Vállalkozó általi megtérítésére, amely történhet beszámítás útján is.

A felmondás időpontjában a Vállalkozó által a Szerződésnek megfelelően már elkészített és beépített Létesítmény részeknek és az ezen időpontig elkészített, benyújtott és a Mérnök által jóváhagyott Vállalkozó Dokumentumainak a tulajdonjoga átszáll a Megrendelőre, amennyiben a felmondás a 7.7 Alcikkely [A Berendezések és Anyagok tulajdonjoga] szerinti tulajdonjog átszállást megelőzően válik hatályossá.

Az Általános Feltételek 15.3 Alcikkelyének helyes fordítása:

15.3 Felmondás napjára történő értébecslés

A 15.2 Alcikkely [Megrendelő általi felmondás] szerinti felmondás hatálybalépését követő lehető legrövidebb időn belül a Felek kötelesek megállapodni vagy meghatározni a Létesítmény, Áruk és a Vállalkozó Dokumentumainak értékét és bármely más összeget, amely a Vállalkozó részére a Szerződéssel összhangban elvégzett munkáért jár.

15.4 Kifizetés felmondást követően

Az Alcikkely törlendő és az alábbival helyettesítendő:

Miután egy 15.2 Alcikkely [Megrendelő általi felmondás] szerinti, vagy a jelen Szerződés más részeiben meghatározott felmondási okokon alapuló felmondó értesítés hatályba lépett, a Megrendelő:

- (a) a 2.5 Alcikkely [Megrendelő követelése] szerint járhat el,
- (b) visszatarthatja a további kifizetéseket mindaddig, amíg a kivitelezés, befejezés költsége és bármely hiba kijavításának költsége, a késedelmi kötbér(ek) (amennyiben alkalmazható) és bármely más a Megrendelőt terhelő költség meghatározásra nem került, és/vagy
- (c) jogosult bármely költsége és kára Vállalkozó általi megtérítésére és a Létesítmény befejezése során keletkezett többletkiadások megtérítésére, levonva a 15.3 Alcikkely [Felmondás napjára történő értébecslés] szerint a Vállalkozó részére járó összegeket. Bármely ilyen veszteség, kár és többlet költség visszaszerzését követően a Megrendelő köteles kifizetni a Vállalkozó részére a fennmaradó összeget.

Az Általános Feltételek 15.3 Alcikkelyének helyes fordítása:

15.5 A Megrendelő jogosultsága a felmondásra

A Megrendelő jogosult a Szerződés felmondására, akár részlegesen is bármikor, külön indokolás nélkül, amikor az számára megfelel, egy, a felmondásról szóló értesítés megküldésével a Vállalkozó számára. A felmondásnak a következő két esemény dátuma közül a későbbik bekövetkezését követő 28. napon kell hatályba lépnie: a vonatkozó értesítés Vállalkozó általi kézhez vétele, vagy a Teljesítési Biztosíték, illetve a Jóteljesítési Biztosíték Megrendelő általi visszaküldése. A Megrendelő nem mondhatja fel a Szerződést jelen Alcikkely szerint abból a célból, hogy a Létesítményt saját maga, vagy valamely más vállalkozó valósítsa meg, kivéve bármilyen felszínen végzendő munkát, különös tekintettel a jelen szerződés alapján megvalósítandó földalatti műtárgy felett ideiglenes buszvégállomással kapcsolatban és az Ajánlati Nyilatkozat „2. Munkaterület rendelkezésre állása” című Jegyzékben „HF2” számmal megjelölt munkaterületen végzendő bármilyen munkát.

A felmondást követően a Vállalkozónak a 16.3 Alcikkely *[Munka felfüggesztése és a Vállalkozói Eszközök eltávolítása]* szerint kell eljárnia és a 19.6 Alcikkely *[Felmondás lehetősége, kifizetés és felmentés]* szerint járó kifizetést teljesíteni kell számára.

Az Általános Feltételek teljes 16. Cikkelyének helyes fordítása:

16 VÁLLALKOZÓ ÁLTALI FELFÜGGESZTÉS ÉS FELMONDÁS

16.1 Vállalkozó joga a munka felfüggesztésére

Az Alcikkely teljes egészében törlendő.

16.2 Vállalkozó általi felmondás

A Vállalkozó jogosult a Szerződés felmondására, amennyiben:

- (a) a Mérnök nem adja ki a Fizetési Igazolást 112 napig azután, hogy a Számlát és az azt alátámasztó dokumentumokat kézhez vette,
- (b) a Vállalkozó nem kapja meg egy adott Rész-számla igazolás alapján részére járó kifizetést a 14.7 Alcikkely *[Fizetés]* szerint meghatározott időtartam (amelyen belül a kifizetést teljesíteni kellett volna, kivéve a 2.5 Alcikkely *[Megrendelő követelése]* szerinti levonásokat) lejárátát követő 42 napon belül,
- (c) a Megrendelő alapvetően nem teljesíti a Szerződés szerinti kötelezettségeit,
- (d) a Megrendelő nem tesz eleget az 1.6 Alcikkely *[Szerződéses Megállapodás]* vagy az 1.7 Alcikkely *[Átruházás]* előírásainak,
- (e) egy tartós felfüggesztés befolyásolja a Létesítmény teljes egészét, ahogyan az a 8.11 Alcikkelyben *[Tartós felfüggesztés]* megfogalmazásra került, vagy
- (f) a Megrendelő csődbe megy, vagy fizetéképtelenné válik, felszámolás indul ellene, behajtási vagy végrehajtási végzést kap, hitelezőivel kényszeregyezséget köt, vagy felszámolás alatt, csődgondnok vezetésével illetve hitelezői javára és általuk kinevezett vezetés alatt folytatja tevékenységét, vagy bármilyen határozat születik, illetve

esemény történik, amely (bármely alkalmazható jog szerint) hasonló hatást válthat ki, mint az itt felsoroltak bármelyike.

Fenti esetek vagy körülmények bármelyikének előfordulása esetén a Vállalkozó 56 napos határidővel felmondhatja a Szerződést egy erről szóló értesítéssel.

A Vállalkozó azon döntése, hogy felmondja a Szerződést, nem befolyásolja a Vállalkozó egyéb jogait, akár a Szerződés belül, vagy azon túlmenően.

16.3 Munka felfüggesztése és a Vállalkozói Eszközök eltávolítása

Miután a 15.5 Alcikkely [*A Megrendelő jogosultsága a felmondásra*], a 16.2 Alcikkely [*Vállalkozó általi felmondás*], vagy a 19.6 Alcikkely [*Felmondás lehetősége, kifizetés és felmentés*] szerint kibocsátott felmondás hatályba lépett, a Vállalkozó köteles azonnal:

- (a) beszüntetni minden további munkavégzést, kivéve azon munkákat, amelyeket a Mérnök rendel el a az élet- és vagyon védelme, vagy a Létesítmény biztonsága érdekében,
- (b) átadni a Vállalkozó Dokumentumait, a Berendezéseket, az Anyagokat és más munkákat, amelyért a Vállalkozó fizetségben részesült, és
- (c) eltávolítani a Helyszínről minden más Árut, kivéve amelyek a biztonság érdekében szükségesek és köteles elhagyni a Helyszínt.

A fenti Általános Feltételek 16.3 Alcikkely alábbi részei a következők szerint módosítandók:

16.3 Munka felfüggesztése és a Vállalkozói Eszközök eltávolítása

A (b) bekezdés törlendő és az alábbiakkal helyettesítendő:

- (b) „átadni a Vállalkozó Dokumentumait, a Berendezést, Anyagokat és más munkákat, amelyekért fizetséget kapott, vagy az elszámolás alapján kap, valamint”

A (c) bekezdés végén az alábbiak hozzáadandóak:

„Amennyiben Vállalkozó ezen bekezdés szerinti kötelezettségének nem tesz eleget, úgy Megrendelő azokat Vállalkozó veszélyére és költségére eltávolíttathatja.”

Az Általános Feltételek 16.4 Alcikkelyének helyes fordítása:

16.4 Kifizetés felmondáskor

Miután a felmondásról 16.2 Alcikkely [*Vállalkozó általi felmondás*] szerint szóló értesítés hatályba lépett a Megrendelő köteles azonnal:

- (a) visszaszolgáltatni a Teljesítési Biztosítékot, illetve a Jólteljesítési Biztosítékot a Vállalkozó részére,
- (b) kifizetni a Vállalkozót a 19.6 Alcikkely [*Felmondás lehetősége, kifizetés és felmentés*] szerint, és

A fenti Általános Feltételek 16.4 Alcikkely (c) pontja törlendő és az alábbiakkal helyettesítendő:

- (c) kifizetni a Vállalkozó részére mindazon összeget, amely a felmondás következményeként a Vállalkozó által elszenvedett kár miatt jár a Vállalkozó számára.

17. KOCKÁZAT ÉS FELELŐSSÉG

17.1 Kártérítés

A 17.1 Alcikkely címe helyesen: „Kártérítés”.

A 17.1 alcikkely első mondatában a „köteles kártalanítani és mentesíteni” törlendő, és a „köteles kártérítést fizetni és mentesíteni” szövegrésszel helyettesítendő.

A 17.1 Alcikkely utolsó bekezdéséből az alábbi szövegrész törlendő:

„... és (2) azokért az ügyekért, melyekre a 18.3 [Baleset és vagyoni kár biztosítás] Alcikkely (d) (i), (ii) és (iii) albekezdéseiben leírtak nem nyújtanak biztosítási fedezetet.”

17.4 Megrendelő Kockázatainak Következményei

Az Alcikkely második bekezdésétől kezdődően az egész Alcikkely szövege törlendő.

17.6 Korlátozott felelősség

A 17.6 Alcikkely teljes egészében törlendő.

18. BIZTOSÍTÁS

A 18. Cikkely szövege törlendő és az alábbival helyettesítendő

Jelen 18. Cikkely szabályozza a Szerződés valamennyi biztosításra vonatkozó rendelkezését, ezért a Szerződés szövegében a bárhol máshol szereplő, a biztosításra vonatkozó rendelkezés nem írottak tekintendő és a Szerződő Felek jogainak és kötelezettségeinek megállapítása során figyelmen kívül hagyandó.

18.1 Általános biztosítási követelmények

18.1.1. A biztosítások megkötése és fenntartása

A Szerződő Felek kötelesek a jelen Cikkelyben meghatározott típusú és feltételek szerinti biztosításokról gondoskodni és azokat a jelen Cikkelyben megállapított időpontoktól kezdődően fenntartani. E Cikkely alkalmazásában a „biztosító Fél” azt a Szerződő Felet jelenti, aki felelős a vonatkozó Alcikkelyben meghatározott biztosítás megkötéséért és fenntartásáért.

18.1.2. A Biztosítási Tanácsadó

A Megrendelő tájékoztatja a Vállalkozót, hogy a Biztosítási Tanácsadót bízta meg a projekttel kapcsolatos biztosítási tanácsadói feladatok ellátásával.

18.1.3. A vagyont biztosításokkal kapcsolatos általános követelmények

A biztosítótól kapott kártérítéseket a károk helyreállítására kell fordítani.

18.1.4. A biztosítások megkötésének és fenntartásának igazolása

- (a) A Vállalkozó, a biztosítás megkötésére vonatkozóan jelen Cikkelyben megjelölt határidőt követő 60 napon belül, bemutatja a Biztosítási Tanácsadónak:
- (aa) azon bizonyítékot, mely igazolja, hogy a jelen Cikkelyben leírt biztosítások hatályba léptek, és
- (ab) a biztosítási kötvények másolatait (adatközlővel és biztosítási feltételekkel), kivéve, ha jelen 18. Cikkely ezt valamely biztosításra vonatkozóan másképp nem határozza meg.
- (b) A biztosító Felek kötelesek megfelelő módon igazolni a Biztosítási Tanácsadónak a biztosítási díjak befizetését, azok esedékességétől számított 15 napon belül.
- (c) A Biztosítási Tanácsadó
- (ca) haladéktalanul tájékoztatja a Megrendelőt a 18.3. Alcikkely szerinti, a Vállalkozó részére előírt és általa bemutatott biztosítások megkötéséről és hatályba lépéséről, valamint írásos jelentést küld számára a biztosítási szerződések megfelelőségéről, az erre vonatkozó előírások betartásáról.
- (cb) naptári negyedévente írásos jelentést küld a Megrendelőnek illetve a Vállalkozónak a biztosítási szerződések érvényességéről és a díjak időben történő befizetéséről, vagy azok elmaradásáról
- (d) A Vállalkozó a Szerződés hatálya alatt, illetve egyéb rendelkezései hatályának megszűnését követően is, ha az érintett biztosítás hatálya a Szerződés megszűnését követően is fennmarad, köteles a Biztosítási Tanácsadó felhívására igazolni a 18.3. Alcikkely szerinti biztosítások fennállását, hatályos feltételeit és díjának megfizetését.

18.1.5. A biztosítások feltételeinek betartása és módosítása

- (a) Mindegyik biztosító Fél köteles teljesíteni az egyes biztosítási kötvényekben meghatározott feltételeket. A biztosító Félnek folyamatosan tájékoztatnia kell a biztosítókat, a 18.2. Alcikkelyben meghatározott biztosítás esetén a Biztosítási Tanácsadón keresztül, a Létesítmények kivitelezéséhez tartozó bármilyen lényeges változásról, és gondoskodnia kell arról, hogy a biztosítás ennek a Cikkelynek megfelelően fennálljon.
- (b) Egyik biztosító Fél sem tehet semmilyen lényeges változtatást egyik biztosítás feltételeiben sem a másik Fél előzetes jóváhagyása nélkül. Ha a biztosító bármilyen változtatást tesz (vagy szándékozik tenni), az erről először értesített Fél köteles haladéktalanul tájékoztatni a másik Felet a Biztosítási Tanácsadó útján.

18.1.6. A Szerződés egyéb rendelkezései

Jelen Cikkely semelyik része sem korlátozza a Vállalkozónak vagy a Megrendelőnek a Szerződésben vagy egyéb helyen rögzített kötelességeit, kötelezettségeit vagy felelősségét. Bármely, a biztosító által nem biztosított vagy fedezett, illetve térített összeget a Vállalkozónak vagy a Megrendelőnek kell megfizetni ezeknek a köteleességeknek, kötelezettségeknek vagy felelősségnek megfelelően.

18.1.7. A biztosítás megkötésének elmulasztása

- (a) Ha a Vállalkozó elmulaszt egy, a jelen Cikkelyben előírt, beszerzendő biztosítást megkötni és/vagy hatályban tartani, és ehhez a Megrendelő nem járult hozzá, és

nem kötött a mulasztásnak megfelelő biztosítást, minden olyan kárösszeget, mely e biztosítás hatálya alatt megtérült volna, a Vállalkozó köteles megfizetni.

- (b) Amennyiben a Vállalkozó mulasztására tekintettel a Megrendelő a mulasztásnak megfelelő biztosítást köt, ennek ésszerű és indokolt költségeit a Vállalkozó köteles a Megrendelő számára megtéríteni.

18.1.8. A kettős biztosítás tilalma

- (a) A Vállalkozó nem köthet, illetve tarthat fenn olyan biztosítási szerződést, mely a 18.2. Alcikkely alapján a Megrendelő által megkötött biztosítási szerződéssel azonos tartalmú és fedezeti körű kockázatokra terjed ki, kifejezetten ide nem értve a Megrendelő által megkötött biztosítási szerződésben szereplő önrészesedések alatti, illetve biztosítási összeg és/vagy felelősségbiztosítási limit feletti károkra fedezetet nyújtó biztosítási szerződéseket. A Vállalkozó köteles a Biztosítási Tanácsadó felhívására e kötelezettsége teljesítéséről írásbeli nyilatkozatot tenni és megtéríteni a Megrendelőt ért valamennyi olyan kárt, mely e kötelezettség be nem tartásából ered.
- (b) A jelen Alcikkely (a) pontja alapján megengedettnek minősülő biztosítási szerződést a Vállalkozó csak abban az esetben kötheti meg, ha:
- (i) az nem sérti sem a Megrendelő, sem a Projekt, sem a többi Vállalkozó érdekeit
- (ii) kockázatelemzési- és kezelési jelentést készít, amelyet beterjeszt a Megrendelőnek
- (iii) a Megrendelő a biztosítási szerződés megkötését előzetesen írásban jóváhagyja, mely jóváhagyást csak abban az esetben tagadhat meg, ha a Vállalkozó által megkötni kívánt biztosítási szerződés nem felel meg a jelen Alcikkely (a) illetve (b) pontjában meghatározott feltételeknek.
- (c) A jelen Alcikkely (b) pontja szerint megkötött biztosítási szerződéssel kapcsolatos valamennyi kötelezettség, költség és felelősség a Vállalkozót terheli.
- (d) A Megrendelő jóváhagyása semmilyen módon nem értelmezhető a Vállalkozó által megkötött, vagy megkötni kívánt biztosítási szerződéssel kapcsolatos felelősség- vagy kötelezettségvállalásnak.

18.2 A Megrendelő által megkötött biztosítás

18.2.1. A biztosítás típusa

- (a) A Megrendelő, mint biztosító Fél a saját költségére a következő biztosítást kötötte meg:
- All Risks Építés-Szerelés (C.A.R.) Projekt Biztosítás:
- I. Fejezet: All risks vagyoni biztosítás
 - II. Fejezet: Általános felelősség biztosítás.
- (b) A biztosítást a biztosító Fél a Biztosítási Tanácsadó közreműködésével közbeszerzési eljárás keretében szerezte be.
- (c) Amennyiben az (a) pontban meghatározott biztosítás megszűnése miatt a Megrendelő új biztosítási szerződést köt, a 18.1.1. pontban meghatározott kötelezettsége teljesítettnek tekintendő, ha az új biztosítási szerződés az (a)

pontban meghatározott kockázatokra kiterjed és legalább az (a) pontban meghatározott biztosítási szerződésben rögzített biztosítási összegeket – ideértve az egyes kockázatokra meghatározott külön biztosítási összegeket is - illetve felelősségbiztosítási limiteket valamint legfeljebb az (a) pontban meghatározott biztosítási szerződésben rögzített önrészesedéseket tartalmazza.

18.2.2. A biztosítás tartalma

A jelen Alcikkelyben meghatározott biztosítási szerződést a Megrendelő a Szerződés megkötésére irányuló közbeszerzési eljárás során az ajánlati dokumentáció részeként a Vállalkozó számára hozzáférhetővé teszi.

18.2.3. A többlet biztosítás díj megtérítése

Amennyiben a Vállalkozó vagy az érdekkörébe tartozó tervezők, alvállalkozók, beszállítók és közreműködők késedelme folytán a jelen Alcikkelyben meghatározott biztosítási szerződés időbeli hatályának kiterjesztése válik szükségessé, az ezzel kapcsolatos többlet biztosítási díjat a Vállalkozó köteles a Megrendelő számára megtéríteni.

18.2.4. A Vállalkozó biztosított minőségéből fakadó kötelezettségek

A jelen Alcikkelyben meghatározott biztosítási szerződés hatálya biztosítottként a Vállalkozóra és az érdekkörébe tartozó együttbiztosítottakra is kiterjed. A Vállalkozó köteles a biztosítási szerződés biztosítottakra vonatkozó rendelkezéseit, valamint a „Az alagútépítési kockázatok kezelésének gyakorlati kódexe” elnevezésű dokumentum vállalkozóra vonatkozó rendelkezéseit betartani, és az együttbiztosítottakkal betartatni. Különösen teljesíteni köteles a BKV felé a Biztosítási Tanácsadón keresztül a jelen Alcikkelyben meghatározott biztosítási szerződésben és az annak mellékletében „Az alagútépítési kockázatok kezelésének gyakorlati kódexében” előírt

- közlési kötelezettségből,
 - változás bejelentési kötelezettségből,
 - kármegelőzési kötelezettségből
- származó feladatokat és teendőket.

18.3 A Vállalkozó kötelezettségei

18.3.1. Kockázatkezelés

A 18.2. Alcikkelyben meghatározott biztosítási szerződés előírásainak megfelelően a Vállalkozónak

- (a) átfogó – az Alvállalkozókra és az érdekkörébe tartozó más együttbiztosítottakra is kiterjedő kockázatelemzést kell végeznie. Ennek részeként elemeznie kell a biztosítható és biztosítandó kockázatok körét, és ennek eredménye alapján biztosítási programot kell összeállítania. A vállalkozási szerződés megkötése időpontjában beazonosított kockázatokra kiinduló kockázatkezelési és biztosítási programot a Vállalkozó köteles a Szerződés hatályba lépésétől számított tizenöt (15) napon belül a Biztosítási Tanácsadón keresztül bemutatni a Megrendelőnek és azokat a Megrendelő - 18.2. Alcikkelyben meghatározott biztosítási szerződés előírásainak való megfelelés érdekében tett - javaslatai alapján módosítani;
- (b) folyamatos kockázatelemzést és kockázat kezelést kell végeznie a Szerződés szerinti tevékenysége teljes időtartamára;

- (c) kockázati regisztert kell felállítania és vezetnie saját tevékenységére vonatkozóan a Szerződés teljes időtartama alatt „Az alagútépítési kockázatok kezelésének gyakorlati kódexe” előírásainak megfelelően;
- (d) össze kell állítania és át kell adnia a Megrendelőnek a Biztosítási Tanácsadón keresztül „Az alagútépítési kockázatok kezelésének gyakorlati kódexe” által meghatározott dokumentációt illetve információkat;
- (e) a 18.2. Alcikkelyben meghatározott biztosítási szerződés biztosítói által a Megrendelőn keresztül tett javaslatoknak megfelelően kockázatkezelési tevékenységét ésszerű időn belül módosítania kell;

A jelen Alcikkelyben meghatározott kötelezettségeknek a Vállalkozó saját költségére köteles eleget tenni.

18.3.2. Biztosítások

A Vállalkozó, mint biztosító Fél köteles a 18.3.1. Alcikkelyben meghatározott biztosítási programnak megfelelő biztosítások megkötéséről és legalább a Hiba Bejelentési Időszak lejártáig való fenntartásáról saját költségére gondoskodni. A biztosításoknak legalább az alábbi kockázatokra kell, a következőkben meghatározott módon, fedezetet nyújtania.

(a) szállítmánybiztosítás (Marine Insurance)

A biztosításnak All Risks alapon fedeznie kell minden anyagot és felszerelést az Építési Területre történő tengeri, szárazföldi, vagy légi és/vagy csatlakozó/más szállításra, oly módon, hogy a biztosítás biztosítási összege minden esetben az egyes szállítmányok alkalmazott paritás szerinti értékének 110 %-a legyen.

(b) Vállalkozó és az Alvállalkozók tulajdonában lévő vagy általa bérelt felszerelés (Építő-szerelő gépek fedezete) biztosítása

A Vállalkozó és az Alvállalkozók Eszközeinek biztosítási fedezettel kell rendelkeznie a Helyszínre való szállításuktól kezdve egészen addig, amíg már nem szükségesek, mint a Vállalkozó illetve Alvállalkozó Eszközei. A biztosító Fél köteles az Eszközöket nem kisebb összegre biztosítani, mint a teljes pótlási érték, beleértve a Helyszínre való szállítás költségét az esetleges vám és az összeszerelés költségeit.

(c) Általános felelősségbiztosítás a projekten kívüli vagy az azzal össze nem függő, valamint – az önrészesedést ide nem értve - a 18.2 alcikkely szerinti biztosítással nem fedezett törvényes felelősség biztosítására a vállalkozás és/vagy a magyarországi tartózkodás időtartamára minden harmadik félnek okozott kárral, halálesettel vagy személyi sérüléssel kapcsolatos felelősségre, amely bármilyen fizikai tulajdonnal kapcsolatban (az Építési Terület részét képező tulajdon kivételével), vagy bármely személlyel kapcsolatban, a Vállalkozó vagy Alvállalkozói bármely alkalmazottját ideértve felléphet. A Vállalkozó általános felelősségbiztosításának kártérítési limitje nem lehet kevesebb, mint 400 000 EUR káreseményenként.

(d) Munkáltatói felelősségbiztosítás vagy azzal egyenértékű, más elnevezésű biztosítás, mely fedezetet nyújt a munkáltató munkavállalóval szembeni munkajogi kártérítési felelősségére, valamennyi a projekten dolgozó munkavállalóra, ideértve az Alvállalkozók munkavállalóit is az ésszerűen elvárható kártérítési összegekkel.

- (e) Érvényes megbiztosítás és/vagy azzal egyenértékű megbiztosítás (pl. munkavállalásra jogosító utazási betegség és balesetbiztosítás) valamennyi a projekten dolgozó munkavállalóra, ideértve az Alvállalkozók munkavállalóit is.
- (f) Kötelező gépjármű felelősségbiztosítás és az ilyen megbiztosítás megkötésére nem kötelezett járművek esetén gépjármű felelősségbiztosítás valamennyi, a Szerződés teljesítésében részt vevő gépjárműre.
- (g) Termék-felelősségbiztosítás a Vállalkozó és az Alvállalkozók által a Szerződés teljesítéséhez felhasznált, a termékfelelősségről szóló 1993. évi X. törvényben meghatározottak szerinti termékekhez kapcsolódó, a 18.2. Alcikkelyben meghatározott megbiztosítási szerződés által nem fedezett kockázatokra.

18.3.3. Az Alvállalkozók megbiztosítási fedezete

- (a) A megbiztosító Fél az Alvállalkozók megbiztosítási fedezetéről gondoskodhat az általa megkötött megbiztosítás révén, vagy oly módon, hogy a jelen Alcikkely szerinti megbiztosítások megkötését előírja Alvállalkozói részére.
- (b) Ha a Vállalkozó a jelen Alcikkely szerinti megbiztosítások megkötését írta elő Alvállalkozóinak
 - (ba) a Vállalkozó felelős azért, hogy az Alvállalkozók által megkötött megbiztosítások összhangban legyenek ezzel az Alcikkellyel;
 - (bb) ha valamely Alvállalkozó nem képes eleget tenni vagy nem tesz eleget a Vállalkozó által a megbiztosítások megkötésére vonatkozóan támasztott előírásnak, a megbiztosítások megkötéséről és fenntartásáról a Vállalkozó köteles gondoskodni.

18.3.4. A megbiztosítások megkötésének határideje

- (a) A megbiztosító Fél a jelen Alcikkely szerinti megbiztosításokat a Szerződés hatálybalépését követő tizenöt (15) napon belül köteles megkötni, oly módon, hogy azok legkésőbb a Szerződés teljesítése megkezdésének időpontjában hatályba lépjenek.
- (b) A Megrendelő Biztosítási Tanácsadón keresztül adott írásbeli hozzájárulása esetén a megbiztosító Fél az (a) pontban meghatározott időponttól eltérő határidőig köteles a jelen Alcikkely szerinti megbiztosításokat megkötni.

18.3.5. A megbiztosítókkal szembeni követelmények

A megbiztosító Fél a jelen Alcikkely szerinti megbiztosításokat komoly háttérű, jó hírnévvel rendelkező megbiztosító társaságokkal köteles megkötni, amelyek a Megrendelő számára a Biztosítási Tanácsadóval egyeztetve elfogadhatóak.

19.4 Vis Maior Következményei

Az Alcikkely törlendő.

Az Általános Feltételek 19.6 Alcikkelyének helyes fordítása:

19.6 Felmondás lehetősége, kifizetés és felmentés

Ha alapvetően a Létesítmény teljes kivitelezése 84 napon keresztül Vis Maior miatt folyamatosan akadályoztatva van, amely a 19.2 Alcikkely [Értesítés Vis Maior-ról] szerint bejelentésre került, vagy többszöri rövidebb időszakokra, amelyek összessége több mint 140 napot ér el ugyanazon bejelentett Vis Maior miatt, akkor bármelyik Fél bejelentheti a másik

Félnek, hogy felmondja a Szerződést. Ilyen esetben a felmondásnak hét nappal a bejelentést követően hatályba kell lépnie és a Vállalkozónak a 16.3 Alcikkely *[Munka felfüggesztése és a Vállalkozói Eszközök eltávolítása]* szerint kell a továbbiakban eljárnia.

Egy ilyen felmondás alkalmával a Mérnök köteles meghatározni az elvégzett munka értékét.

A 20. [Követelések, viták és döntőbíráskodás] Alcikkely teljes mértékben törlendő

Az Általános Feltételekhez a következő új Cikkely hozzáadandó:

21. Ellenőrzések és auditok a magyar és a Közösségi Hatóságok által

- 21.1** A Vállalkozó köteles mindenféle korlátozástól mentesen lehetővé tenni, hogy az arra feljogosított szervek, szervezetek és hatóságok, különösen KIKSZ Közlekedésfejlesztési Zrt., az Állami Számvevőszék, a Kormány által kijelölt belső ellenőrzési szerv, a fejezetek ellenőrzési szervezetei, a Kincstár, a Nemzeti Közlekedési Hatóság, illetve az Irányító Hatóság és a Kifizető Hatóság, továbbá az Európai Bizottság, az Európai Korrupcióellenes Iroda és az Európai Számvevőszék, illetve az említetteknek bármilyen jogutódai, a Szerződéssel és a Létesítménnyel kapcsolatos dokumentumokat átvizsgálja vagy helyszíni ellenőrzéseken ellenőrizze a projekt kivitelezését és teljes auditot végezzen számlázási vagy bármilyen más egyéb, a projekt finanszírozásával kapcsolatos dokumentumok alapján. A dokumentumoknak könnyen hozzáférhetőnek kell lenniük, úgy kell őket rendszerezni, hogy ez segítse az átvizsgálásukat. Ezek a vizsgálatok a Létesítmény egészére vonatkozó Átadás-átvételi igazolás kiadását követő hét éven belül történhetnek meg.
- 21.2** A Vállalkozó vállalja, hogy megfelelő bejutást biztosít a 21.1. pont szerinti szerveknek azokra a helyszínekre, ahol a Szerződést teljesítik, valamint mindent megtesz, hogy elősegítse munkájukat.
- 21.3** A Vállalkozó garantálja, hogy a 21.1 pont szerinti szervek jogai az auditok, vizsgálatok és ellenőrzések elvégzésére egyenlő mértékben gyakorolhatók lesznek, ugyanazon feltételek között és ugyanazon szabályok szerint, mint amelyek ebben a cikkelyben le vannak írva, a Vállalkozó bármely alvállalkozójával szemben is.

**TELJESÍTÉSI BIZTOSÍTÉK ÉS A JÓLTELJESÍTÉSI
BIZTOSÍTÉK FORMANYOMTATVÁNYAI**

TELJESÍTÉSI BIZTOSÍTÉK BANKGARANCIA FORMANYOMTATVÁNY

A Szerződés rövid leírása _____
Kedvezményezett neve és címe _____
_____ (akit a Szerződés mint Megrendelő
jelöl).

Tudomásunkra jutott, hogy _____ (a továbbiakban "Meghatalmazó") az
Önök Vállalkozója a hivatkozott Szerződés szerint, amely előírja a számára Teljesítési
Biztosíték nyújtását.

A Meghatalmazó felkérésére, mi [*a bank megnevezése*] _____ a Meghatalmazó
rendelkezései szerint, elsődleges kötelezettként és nem csupán kezesként, ezennel
visszavonhatatlanul és feltétel nélkül kötelezettséget vállalunk arra, hogy az első írásos
felszólításukra, igénybejelentésük benyújtásától számított öt napon belül kifizetjük az Önök,
mint Kedvezményezett/Megrendelő részére bármely összeget, vagy összegeket, melyek
összegében nem haladják meg a _____-t (azaz: _____-t) [*a Szerződésben
megjelölt Egyösszegű Nettó Ajánlati Ár 5 %-a*], mint garantált összeget, az Önök által
megjelölt bankszámlaszámra, anélkül, hogy azt először a Meghatalmazótól követelnénk,
továbbá igényük igazolásának jogalapja vagy okai feltárásának szükségessége, az Önök és a
Meghatalmazó között fennálló jogviszony vizsgálatára, valamint bármiféle részünkről
emelhető kifogás nélkül, és igényük bármely más személy által történő vitatása ellenére.

Az írásos meghatalmazásban Önöknek nyilatkozniuk kell, hogy az Önök által követelt összeg
azért válik esedékessé, mert a Meghatalmazó nem tett eleget a Szerződésben foglaltaknak, így
Önök jogosulttá váltak arra, hogy a fenti összeget a Szerződés alapján visszaigényeljék.

Bármely kifizetésre vonatkozó igénynek tartalmaznia kell az Önök
[miniszterének/igazgatóinak] aláírásait, amelyeket bankjuk, vagy közjegyző által hitelesített
kell. A hitelesített felszólításnak és igény bejelentésnek irodánkba legkésőbb 2014. március
28-ig (a „lejárat napja”) kell beérkeznie, amikor ezen garancia érvényességi időtartamának le
kell járnia és a garancia részünkre visszaküldendő.

Tudomásunkra jutott, hogy a Kedvezményezett előírhatja a Meghatalmazó részére a garancia
érvényességének meghosszabbítását, ha a Szerződésre vonatkozó Teljesítési Igazolás nem
került kibocsátásra a lejárat napját megelőző 28. napig. Vállaljuk, hogy az ezen 28 napon
belül az Önök által részünkre megküldött írásos felszólításra és írásos bejelentésre, miszerint
a teljesítési igazolás még nem került kibocsátásra a Meghatalmazó hibájára visszavezethetően
és jelen garancia még nem került meghosszabbításra, kifizetjük az Önök részére a garancia
összegét.

Jelen garancia a _____ szerinti mértékadó törvények szabályai, valamint a
Nemzetközi Kereskedelmi Kamara URDG 758 Szokványának hatálya alá tartozik, a fent
leírtak kivételével.

Jelen Garancia az aláírás napján lép hatályba.

Kelt: _____ Aláírás(ok)

TELJESÍTÉSI BIZTOSÍTÉK

BIZTOSÍTÓI KÉSZFIZETŐ KEZESSÉGVÁLLALÁSI

GARANCIA KÖTELEZVÉNY FORMANYOMTATVÁNYA

A Szerződés rövid leírása _____
Kedvezményezett neve és címe _____
_____ (akit a Szerződés mint Megrendelő
jelöl).

Tudomásunkra jutott, hogy _____ (a továbbiakban "Meghatalmazó") az Önök Vállalkozója a hivatkozott Szerződés szerint, amely előírja a számára Teljesítési Biztosíték nyújtását.

A Meghatalmazó felkérésére, mi [*a biztosító megnevezése*] _____ a Meghatalmazó rendelkezései szerint, elsődleges kötelezettként és nem csupán készfizető kezesként, ezennel visszavonhatatlanul és feltétel nélkül kötelezettséget vállalunk arra, hogy az első írásos felszólításukra, igénybejelentésük benyújtásától számított öt napon belül kifizetjük az Önök, mint Kedvezményezett/Megrendelő részére bármely összeget, vagy összegeket, melyek összességében nem haladják meg a _____-t (azaz: _____-t) [*a Szerződésben megjelölt Egyösszegű Nettó Ajánlati Ár 5 %-a*], mint garantált összeget, az Önök által megjelölt bankszámlaszámra, anélkül, hogy azt először a Meghatalmazótól követelnénk, továbbá igényük igazolásának jogalapja vagy okai feltárásának szükségessége, az Önök és a Meghatalmazó között fennálló jogviszony vizsgálatára, valamint bármiféle részünkről emelhető kifogás nélkül, és igényük bármely más személy által történő vitatása ellenére, a magyar Polgári Törvénykönyv készfizető kezességre vonatkozó szabályai figyelembe vételével.

Az írásos meghatalmazásban Önöknek nyilatkozniuk kell, hogy az Önök által követelt összeg azért válik esedékessé, mert a Meghatalmazó nem tett eleget a Szerződésben foglaltaknak, így Önök jogosulttá váltak arra, hogy a fenti összeget a Szerződés alapján visszaigényeljék.

Bármely kifizetésre vonatkozó igénynek tartalmaznia kell az Önök [miniszterének/igazgatóinak] aláírásait, amelyeket bankjuk, vagy közjegyző által hitelesíttetni kell. A hitelesített felszólításnak és igény bejelentésnek irodánkba legkésőbb 2014. március 28-ig (a „lejárat napja”) kell beérkeznie, amikor ezen garancia érvényességi időtartamának le kell járnia és a garancia részünkre visszaküldendő.

Tudomásunkra jutott, hogy a Kedvezményezett előírhatja a Meghatalmazó részére a garancia érvényességének meghosszabbítását, ha a Szerződésre vonatkozó Teljesítési Igazolás nem került kibocsátásra a lejárat napját megelőző 28. napig. Vállaljuk, hogy az ezen 28 napon belül az Önök által részünkre megküldött írásos felszólításra és írásos bejelentésre, miszerint a teljesítési igazolás még nem került kibocsátásra a Meghatalmazó hibájára visszavezethetően és jelen garancia még nem került meghosszabbításra, kifizetjük az Önök részére a garancia összegét.

Jelen Garancia az aláírás napján lép hatályba.

Kelt: _____ Aláírás(ok)

JÓLTELJESÍTÉSI BIZTOSÍTÉK BANKGARANCIA FORMANYOMTATVÁNY

A Szerződés rövid leírása _____
Kedvezményezett neve és címe _____
_____ (akit a Szerződés mint Megrendelő
jelöl).

Tudomásunkra jutott hogy _____ (a továbbiakban "Meghatalmazó") az
Önök Vállalkozója a hivatkozott Szerződés szerint, amely előírja a számára Jólteljesítési
Biztosíték nyújtását.

A Meghatalmazó felkérésére, mi [*a bank megnevezése*] _____ a Meghatalmazó
rendelkezései szerint, elsődleges kötelezettként és nem csupán kezesként, ezennel
visszavonhatatlanul és feltétel nélkül kötelezettséget vállalunk arra, hogy az első írásos
felszólításukra, igénybejelentésük benyújtásától számított öt napon belül kifizetjük az Önök,
mint Kedvezményezett/Megrendelő részére bármely összeget, vagy összegeket, melyek
összességében nem haladják meg a _____-t (azaz: _____-t) [*a Szerződésben
megjelölt Egyösszegű Nettó Ajánlat Ár 5 %-a*], mint garantált összeget, az Önök által
megjelölt bankszámlaszámra, anélkül, hogy azt először a Meghatalmazótól követelnénk,
továbbá igényük igazolásának jogalapja vagy okai feltárásának szükségessége, az Önök és a
Meghatalmazó között fennálló jogviszony vizsgálatára, valamint bármiféle részünkről
emelhető kifogás nélkül, és igényük bármely más személy által történő vitatása ellenére.

Az írásos meghatalmazásban Önöknek nyilatkozniuk kell, hogy az Önök által követelt összeg
azért válik esedékessé, mert a Meghatalmazó nem tett eleget a Szerződésben foglaltaknak, így
Önök jogosulttá váltak arra, hogy a fenti összeget a Szerződés alapján visszaigényeljék.

Bármely kifizetésre vonatkozó igénynek tartalmaznia kell az Önök
[miniszterének/igazgatóinak] aláírásait, amelyeket bankjuk, vagy közjegyző által hitelesített
kell. A hitelesített felszólításnak és igény bejelentésnek irodánkba legkésőbb [*a Szerződéses
Feltételek 11.9. Cikkelye szerinti Teljesítési Igazolás Mérnök által történő kiadását követő 28.
nap*] _____-ig (a „lejárati napja”) kell beérkeznie, amikor ezen garancia
érvényességi időtartamának le kell járnia és a garancia részünkre visszaküldendő.

Tudomásunkra jutott, hogy a Kedvezményezett előírhatja a Meghatalmazó részére a garancia
érvényességének meghosszabbítását, ha a Szerződésre vonatkozó Teljesítési Igazolás nem
került kibocsátásra a lejárat napját megelőző 28. napig. Vállaljuk, hogy az ezen 28 napon
belül az Önök által részünkre megküldött írásos felszólításra és írásos bejelentésre, miszerint
a teljesítési igazolás még nem került kibocsátásra a Meghatalmazó hibájára visszavezethetően
és jelen garancia még nem került meghosszabbításra, kifizetjük az Önök részére a garancia
összegét.

Jelen garancia a _____ szerinti mértékadó törvények szabályai, valamint a
Nemzetközi Kereskedelmi Kamara URDG 758 Szokványának hatálya alá tartozik, a fent
leírtak kivételével.

Jelen Garancia az aláírás napján lép hatályba.

Kelt: _____ Aláírás(ok)

JÓLTELJESÍTÉSI BIZTOSÍTÉK

BIZTOSÍTÓI KÉSZFIZETŐ KEZESSÉGVÁLLALÁSI

GARANCIA KÖTELEZVÉNY FORMANYOMTATVÁNYA

A Szerződés rövid leírása _____
Kedvezményezett neve és címe _____
_____ (akit a Szerződés mint Megrendelő
jelöl).

Tudomásunkra jutott hogy _____ (a továbbiakban "Meghatalmazó") az
Önök Vállalkozója a hivatkozott Szerződés szerint, amely előírja a számára Jóltelezési
Biztosíték nyújtását.

A Meghatalmazó felkérésére, mi [*a biztosító megnevezése*] _____ a Meghatalmazó
rendelkezései szerint, elsődleges kötelezettként és nem csupán készfizető kezesként, ezennel
visszavonhatatlanul és feltétel nélkül kötelezettséget vállalunk arra, hogy az első írásos
felszólításukra, igénybejelentésük benyújtásától számított öt napon belül kifizetjük az Önök,
mint Kedvezményezett/Megrendelő részére bármely összeget, vagy összegeket, melyek
összességében nem haladják meg a _____-t (azaz: _____-t) [*a Szerződésben
megjelölt Egyösszegű Nettó Ajánlati Ár 5 %-a*], mint garantált összeget, az Önök által
megjelölt bankszámlaszámra, anélkül, hogy azt először a Meghatalmazótól követelnénk,
továbbá igényük igazolásának jogalapja vagy okai feltárásának szükségessége, az Önök és a
Meghatalmazó között fennálló jogviszony vizsgálatára, valamint bármiféle részünkről
emelhető kifogás nélkül, és igényük bármely más személy által történő vitatása ellenére, a
magyar Polgári Törvénykönyv készfizető kezességre vonatkozó szabályai figyelembe
vételével.

Az írásos meghatalmazásban Önöknek nyilatkozniuk kell, hogy az Önök által követelt összeg
azért válik esedékessé, mert a Meghatalmazó nem tett eleget a Szerződésben foglaltaknak, így
Önök jogosulttá váltak arra, hogy a fenti összeget a Szerződés alapján visszaigényeljék.

Bármely kifizetésre vonatkozó igénynek tartalmaznia kell az Önök
[miniszterének/igazgatóinak] aláírásait, amelyeket bankjuk, vagy közjegyző által hitelesíttetni
kell. A hitelesített felszólításnak és igény bejelentésnek irodánkba legkésőbb [*a Szerződéses
Feltételek 11.9. Cikkelye szerinti Teljesítési Igazolás Mérnök által történő kiadását követő 28.
nap*] _____-ig (a „lejárati napja”) kell beérkeznie, amikor ezen garancia
érvényességi időtartamának le kell járnia és a garancia részünkre visszaküldendő.

Tudomásunkra jutott, hogy a Kedvezményezett előírhatja a Meghatalmazó részére a garancia
érvényességének meghosszabbítását, ha a Szerződésre vonatkozó Teljesítési Igazolás nem
került kibocsátásra a lejárat napját megelőző 28. napig. Vállaljuk, hogy az ezen 28 napon
belül az Önök által részünkre megküldött írásos felszólításra és írásos bejelentésre, miszerint
a teljesítési igazolás még nem került kibocsátásra a Meghatalmazó hibájára visszavezethetően
és jelen garancia még nem került meghosszabbításra, kifizetjük az Önök részére a garancia
összegét.

Jelen Garancia az aláírás napján lép hatályba.

Kelt: _____ Aláírás(ok)

ELŐLEG-VISSZAFIZETÉSI BIZTOSÍTÉK FORMANYOMTATVÁNYAI

ELŐLEG-VISSZAFIZETÉSI BANKGARANCIA FORMANYOMTATVÁNYA

A Szerződés rövid leírása _____

Kedvezményezett neve és címe _____

_____ (akit a Szerződés mint Megrendelő jelöl).

Tudomásunkra jutott hogy _____ (a továbbiakban "Meghatalmazó") az Önök Vállalkozója a hivatkozott Szerződés szerint előleget szeretne igénybe venni, amely célból a Szerződés részére előírja egy garancia nyújtását.

A Meghatalmazó felkérésére, mi (a bank megnevezése) _____ ezúton feltétel nélkül és visszavonhatatlanul kötelezettséget vállalunk, hogy az Önök, mint Kedvezményezett/Megrendelő első írásbeli felszólítására, az alapjog vizsgálata nélkül, a bank vagy bármely más fél által támasztott jogi kifogás vagy vita ellenére is az Önök javára bármely összeg, vagy összegek kifizetésére, amely összességében nem haladja meg a-t (azaz-t) [a Szerződésben megjelölt Egyösszegű Nettó Ajánlati Ár 30 %-a], mint garantált összeget, miután kézhez kaptuk az Önök írásbeli felszólítását, amelyben Önök úgy nyilatkoznak, hogy az Önök által követelt összeg azért válik esedékessé, mert a Meghatalmazó nem tett eleget a Szerződésben foglaltaknak, így Önök jogosulttá váltak arra, hogy a Szerződés alapján az előleget visszaigényeljék.

Jelen garanciából fakadó fizetési kötelezettséget Bankunk a felhívás kézhezvételétől számított öt banki munkanapon belül teljesíti az Önök által megadott bankszámlára.

. A garancia összegét az Önök részére visszafizetett előleg rész-összegek mértékével csökkenteni kell, ahogyan azt Önök a Szerződéses Feltételek 14.6 Alcikkelye szerint kibocsátott értesítésekkel igazolják. Minden egyes ilyen tárgyú értesítés (Meghatalmazó által megküldött) másolatának kézhezvételét követően azonnal értesítenünk kell Önöket a módosított garancia összeg mértékéről.

Bármely kifizetésre vonatkozó igénynek tartalmaznia kell az Önök aláírásait, amelyeket a bankjuk, vagy közjegyző által hitelesíttetni kell. A hitelesített felszólításnak és igény bejelentésnek irodánkba legkésőbb 2014. február 28. -ig (a „lejárat napja”) kell beérkeznie, amikor ezen garancia érvényességi időtartamának le kell járnia és a garancia részünkre visszaküldendő.

Tudomásunkra jutott, hogy a Kedvezményezett előírhatja a Meghatalmazó részére a garancia érvényességének meghosszabbítását, ha az előleg nem került visszafizetésre a lejárat napját megelőző 28. napig. Vállaljuk, hogy az ezen 28 napon belül az Önök által részünkre megküldött írásos felszólításra és írásos bejelentésre, miszerint az előleg még nem került kifizetésre és jelen garancia még nem került meghosszabbításra, kifizetjük az Önök részére a garancia összegét.

Jelen garancia a _____ szerinti mértékadó törvények szabályai, valamint a Nemzetközi Kereskedelmi Kamara URDG 758 Szokványának hatálya alá tartozik, a fent leírtak kivételével.

Jelen Garancia az aláírás napján lép hatályba.

Kelt: Aláírás(ok)

ELŐLEG-VISSZAFIZETÉSI GARANCIA BIZTOSÍTÓI KÉSZFIZETŐ KEZESSÉGVÁLLALÁSI GARANCIA KÖTELEZVÉNY FORMANYOMTATVÁNYA

A Szerződés rövid leírása _____
Kedvezményezett neve és címe _____
_____ (akit a Szerződés mint Megrendelő
jelöl).

Tudomásunkra jutott hogy _____ (a továbbiakban "Meghatalmazó") az Önök Vállalkozója a hivatkozott Szerződés szerint előleget szeretne igénybe venni, amely célból a Szerződés részére előírja egy garancia nyújtását.

A Meghatalmazó felkérésére, mi [a biztosító megnevezése] _____ a Meghatalmazó rendelkezései szerint, elsődleges kötelezettként és nem csupán készfizető kezesként, ezennel visszavonhatatlanul és feltétel nélkül kötelezettséget vállalunk arra, hogy az első írásos felszólításukra, igénybejelentésük benyújtásától számított öt napon belül kifizetjük az Önök, mint Kedvezményezett/Megrendelő részére bármely összeget, vagy összegeket, melyek összességében nem haladják meg a _____-t (azaz: _____-t) [a Szerződésben megjelölt Egyösszegű Nettó Ajánlati Ár 30 %-a], mint garantált összeget, az Önök által megjelölt bankszámlaszámra, anélkül, hogy azt először a Meghatalmazótól követelnénk, továbbá igényük igazolásának jogalapja vagy okai feltárásának szükségessége, az Önök és a Meghatalmazó között fennálló jogviszony vizsgálatára, valamint bármiféle részünkről emelhető kifogás nélkül, és igényük bármely más személy által történő vitatása ellenére, a magyar Polgári Törvénykönyv készfizető kezesekre vonatkozó szabályai figyelembe vételével.

Az írásos meghatalmazásban Önöknek nyilatkozniuk kell, hogy az Önök által követelt összeg azért válik esedékessé, mert a Meghatalmazó nem tett eleget a Szerződésben foglaltaknak, így Önök jogosulttá váltak arra, hogy a Szerződés alapján az előleget alapján visszaigényeljék.

A garancia összegét az Önök részére visszafizetett előleg rész-összegek mértékével csökkenteni kell, ahogyan azt Önök a Szerződéses Feltételek 14.6 Alcikkelye szerint kibocsátott értesítésekkel igazolják. Minden egyes ilyen tárgyú értesítés (Meghatalmazó által megküldött) másolatának kézhezvételét követően azonnal értesítenünk kell Önöket a módosított garancia összeg mértékéről.

Bármely kifizetésre vonatkozó igénynek tartalmaznia kell az Önök aláírásait, amelyeket bankjuk, vagy közjegyző által hitelesíttetni kell. A hitelesített felszólításnak és igénybejelentésnek irodánkba legkésőbb 2014. február 28-ig (a „lejárat napja”) kell beérkeznie, amikor ezen garancia érvényességi időtartamának le kell járnia és a garancia részünkre visszaküldendő.

Tudomásunkra jutott, hogy a Kedvezményezett előírhatja a Meghatalmazó részére a garancia érvényességének meghosszabbítását, ha az előleg nem került visszafizetésre a lejárat napját megelőző 28. napig. Vállaljuk, hogy az ezen 28 napon belül az Önök által részünkre megküldött írásos felszólításra és írásos bejelentésre, miszerint az előleg még nem került kifizetésre és jelen garancia még nem került meghosszabbításra, kifizetjük az Önök részére a garancia összegét.

Jelen Garancia az aláírás napján lép hatályba.

Kelt: Aláírás(ok)

MELLÉKLETEK

1.sz. MELLÉKLET

AJÁNLATI NYILATKOZAT ÉS FÜGGELÉKEI,
1. ÉS 2. JEGYZÉKEK
(3. ÉS 4. JEGYZÉKEK KÜLÖN DOKUMENTUMBAN)

AJÁNLATI NYILATKOZAT¹

A "Budapesti 4-es számú metróvonal I. szakasz – Kapcsolódó beruházások – Őrmezői kijáratú műtárgy (K2E)" tárgyú közbeszerzési eljárásban alulírott **Szendrői Tamás** és **Fényi Zoltánné** az **SMA 2012 Őrmező Konzorcium** nevében, mint közös Ajánlattevők képviselőire meghatalmazottak

az alábbi nyilatkozatot tesszük:

Az Ajánlattevő(k) neve(i)	
Önálló Ajánlattevő	-----
Közös Ajánlattevők tagjainak neve, címe:	
Közös ajánlattevő neve:	SMA 2012 Őrmező Konzorcium, mint közös ajánlattevők
Vezető tag*	STRABAG- MML Kft. 1113 Budapest, Daróczi út 30.
További tag	Magyar Aszfalt Kft. 1135 Budapest, Szegedi út 35-37.

* Az ajánlattevő törölheti/kiegészítheti további sorokkal, a partnerek számára szükség szerint.

1 Megvizsgáltuk és fenntartás vagy korlátozás nélkül elfogadjuk a fent hivatkozott közbeszerzési eljárásnak

- az EU Hivatalos Lapjában 2012. október 04-én 2012/S 191-314233 számon megjelent Ajánlati Felhívását,
- a 2012. október 04-i keltezésű Ajánlatkérési Dokumentációját,
- az Ajánlatkérési Dokumentációjához 2012. november 13. napján kiadott, 1. számmal ellátott Kiegészítő tájékoztatást,
- a 2012. október 16-ai Helyszíni bejárás jegyzőkönyvében foglaltakat.

Kijelentjük, hogy amennyiben mint nyertes ajánlattevő kiválasztásra kerülünk, vagy a Kbt. 124. § (4) bekezdése szerint szerződéskötési kötelezettségünk keletkezik, akkor a munkák elvégzését a fenti dokumentumokban meghatározott feltételeknek és

¹ Az ajánlattevő (közös ajánlattétel esetében a közös ajánlattevők nevében eljárni jogosult képviselő) tölti ki és írja alá

határidőknek megfelelően fenntartások és korlátozások nélkül szerződészerűen teljesítjük, az alábbi összeg erejéig:

2 Ajánlati Keretösszeg felbontása:

Egyösszegű nettó Ajánlati Ár:	2 807 800 007 forint
Feltételes összeg (Tartalékkeret) (nettó)	140 390 000 forint
AJÁNLATI KERETÖSSZEG:	2 948 190 007 forint + ÁFA

Azaz (betűkkel): kettőmilliárd–kilencszáznegyvennyolcmillió–százkilencvenezer–hét forint.

A „Feltételes Összeg (Tartalékkeret)(nettó)” sorban írott összeg - a Kbt. 125. § (9) bekezdése alapján - nem haladhatja meg az általános forgalmi adó nélkül számított Egyösszegű Nettó Ajánlati Ár 5 %-át.

Az általános forgalmi adó mértéke és összege, valamint az adófizetési kötelezettség a mindenkor hatályos jogszabályok szerint alakul.

3 Megvalósítás időtartama: 53 hét (371 nap).

4 Jótállás időtartama: 36 hónap

5 Amennyiben ajánlatunkat elfogadták, akkor vállaljuk, hogy az Egyösszegű nettó Ajánlati ár (ÁFA nélküli értékének!) 5 %-a mértékű Teljesítési Biztosítékot és Jólteljesítési Biztosítékot benyújtjuk az Ajánlatkérési Dokumentáció „I. Útmutató” című kötetének „18. A Teljesítési Biztosíték és Jólteljesítési Biztosíték nyújtása” című fejezetében előírtaknak és a Szerződés Általános és Különleges Feltételei 4.2 Alcikkelyének megfelelően.

6 Eltekintünk saját szerződéses feltételeink alkalmazásától, és elfogadjuk az Ajánlatkérési Dokumentációban lévő szerződés-tervezetet és szerződéses feltételeket a szerződéskötés alapjául.

7 Az ajánlat benyújtásával kijelentjük, hogy amennyiben nyertes ajánlattevőnek nyilvánítanak bennünket, vagy a Kbt. 124. § (4) bekezdése szerint szerződéskötési kötelezettségünk keletkezik, akkor a szerződést megkötjük, és a szerződést teljesítjük az 1 pontban szereplő dokumentumokban és az ajánlatunkban lefektetettek szerint.

8 Elfogadjuk, hogy amennyiben olyan kitélt tettünk ajánlatunkban, ami ellentétben van az Ajánlatkérési Dokumentációval vagy azok bármely feltételével, akkor az ajánlatunk érvénytelen.

9 Tudatában vagyunk annak, hogy közös ajánlattétel esetén a közösen ajánlatot tevők személye nem változhat sem a közbeszerzési eljárás, sem az annak alapján megkötött

szervződés teljesítése során. Annak is tudatában vagyunk, hogy a közös ajánlattevők egyetemlegesen felelősek mind a közbeszerzési eljárás, mind az annak eredményeként megkötött szerződés teljesítése során. A közös ajánlattétel vezetője fel van hatalmazva arra, hogy kötelezze magát, és utasításokat fogadjon minden tag nevében külön-külön és együttesen, így a vezető tag felelős a szerződés végrehajtásáért.

- 10** Tudomásul vesszük, hogy amennyiben, mint nyertes ajánlattevők, vagy a Kbt. 124. § (4) bekezdésében foglaltak alapján szerződést kötünk, kötelesek vagyunk azokat a szakembereket a szerződés teljesítése során rendelkezésre bocsátani, akiket ajánlatunkban az alkalmassági minimumkövetelmény teljesítése céljából megneveztünk tekintettel arra, hogy ez a kötelezettségünk szerződéskötési feltételnek minősül.
- 11** A kis-és középvállalkozásokról, fejlődésük támogatásáról szóló 2004. évi XXXIV. (Kkv.) törvény 3. §-a értelmében:

Önálló ajánlattevő megnevezése	Kkv. szerinti minősítése
-----	-----

Közös ajánlattevők megnevezése	Kkv. szerinti minősítése*
Vezető tag:	nem tartozik a törvény hatálya alá
További tag:	nem tartozik a törvény hatálya alá

*mikrovállalkozásnak minősül, vagy kisvállalkozásnak minősül, vagy középvállalkozásnak minősül, vagy nem tartozik a törvény hatálya alá.

- 12** Ez az ajánlat az ajánlattételi határidő lejártától kezdődően 60 napig érvényes.
- 13** A Kbt. 54 § (1) bekezdés alapján nyilatkozunk, hogy az ajánlatunk összeállításakor figyelembe vettük az adózásra, a környezetvédelemre, az egészségvédelemre és a fogyatékkal élők esélyegyenlőségére, valamint a munkavállalók védelmére és a munkafeltételekre vonatkozó, a teljesítés helyén hatályos kötelezettségeket, és ezeknek a teljesítés során meg fogunk felelni.
- 14** Nyilatkozunk, hogy – amennyiben jelen közbeszerzési eljárás eredményeként a munkák megvalósítására kötetendő Szerződés Cégünkkel (Konzorciumunkkal) kerül megkötésre – a 4-es sz. metróvonal és az egyéb kapcsolódó felszíni beruházások megvalósítását végző, más vállalkozókkal való együttműködést vállaljuk, és ennek költségét az Egyösszegű Ajánlati Árunkban figyelembe vettük.

15 Elfogadjuk, hogy az Ajánlati Nyilatkozat Függeléke és az 1., 2., 3., 4. és 5. Jegyzékek jelen Ajánlati Nyilatkozatunk részét képezi.

Kelt: Budapest, 2012. november 16.



.....
Szendrői Tamás cégvezető
STRABAG - MML Kft.

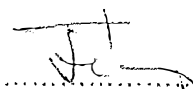

.....
Fényi Zoltánné cégvezető
STRABAG - MML Kft.

SMA 2012 Órmező Konzorcium – mint Közös Ajánlattevők – képviselőitère meghatalmazottak

AJÁNLATI NYILATKOZAT FÜGGELÉKE

Tétel	Alcikkely	Adatok
Megrendelő neve és címe	1.1.2.2 & 1.3	Budapesti Közlekedési Zrt. (Budapest 1072 Akácfa u. 15.)
Vállalkozó neve és címe	1.1.2.3 & 1.3	STRABAG-MML Kft. 1113 Budapest, Daróczi út 30.*
Mérnök neve és címe	1.1.2.4 & 1.3	A szerződéskötéskor kerül megnevezésre
A Létesítmény Megvalósításának időtartama	1.1.3.3	53 hét (371 nap)
Hiba Bejelentési Időszak	1.1.3.7	36 hónap
Elektronikus átviteli rendszerek	1.3	Telefax
Irányadó jog	1.4	Magyar Állam joga
Hivatalos nyelv	1.4	Magyar
Kapcsolattartás nyelve	1.4	Magyar
A Teljesítési Biztosíték és a Jóteljesítési Biztosíték összege	4.2	Az Egyösszegű nettó ajánlati ár (ÁFA nélküli értékének!) 5 – 5 %-a, azokban a pénznemekben és arányokban, amelyekben a Szerződéses Ár fizetendő
A Megrendelő Követelményeiben fellelhető hibák, mulasztások és hiányosságok értesítésének időszaka	5.1	28 nap
Rendes munkaidő	6.5	Vonatkozó jogszabályok szerint
Késedelmi kötbér	8.7 & 14.15(b)	Általános jellegű késedelmi kötbér 500.000.- Ft/nap, továbbá lásd jelen Függelék 1. Jegyzékét (Kötbérterhes határidők és késedelmi kötbér)
A késedelmi kötbér maximális összege	8.7	Egyösszegű nettó Ajánlati ár (ÁFA nélküli értékének!) 20 %-a

Kelt: Budapest, 2012. november 16.



.....
Szendrői Tamás cégvezető
STRABAG - MML Kft.

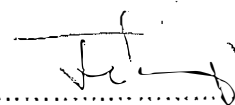

.....
Fényi Zoltánné cégvezető
STRABAG - MML Kft.

SMA 2012 Őrmező Konzorcium – mint Közös Ajánlattevők – képviselőjére meghatalmazottak

AJÁNLATI NYILATKOZAT FÜGGELÉKE (FOLYT.)

<i>Tétel</i>	<i>Alcikkely</i>	<i>Adatok</i>
<i>A Feltételes Összeg korrekciójának százaléka</i>	<i>13.5(b)</i>	<i>6%</i>
<i>Teljes előleg</i>	<i>14.2</i>	<i>Az Egyösszegű nettó Ajánlati ár (ÁFA nélküli értékének!) 30 %-a</i>
<i>Pénznemek és arányok</i>	<i>14.2</i>	<i>Magyar Forint</i>
<i>Előleg visszafizetésének kezdete</i>	<i>14.2(a)</i>	<i>Amikor a tényleges teljesítést tartalmazó kifizetések elérik, vagy meghaladják az Egyösszegű nettó Ajánlati ár (ÁFA nélküli értékének!) 15%-át</i>
<i>Előleg visszafizetésének százaléka</i>	<i>14.2(b)</i>	<i>Fizetési Igazolás összegének 20%-a</i> <i>Az előleget vissza kell fizetni, mielőtt a tényleges teljesítést tartalmazó kifizetések elérik, vagy meghaladják az Egyösszegű nettó Ajánlati ár (ÁFA nélküli értékének!) 80%-át</i>
<i>Visszatartott összeg mértéke</i>	<i>14.3</i>	<i>Nem alkalmazandó</i>
<i>Fizetés pénzneme(i)</i>	<i>14.15</i>	<i>Magyar Forint</i>

Kelt: Budapest, 2012. november 16.



.....
Szendrői Tamás cégvezető
STRABAG - MML Kft.

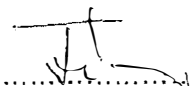

.....
Fényi Zoltánné cégvezető
STRABAG - MML Kft.

SMA 2012 Örmező Konzorcium – mint Közös Ajánlattevők – képviselőletére meghatalmazottak

AJÁNLATI NYILATKOZAT 1. JEGYZÉK
KÖTBÉRTERHES HATÁRIDŐK ÉS KÉSEDELMI KÖTBÉREK

Kötbér- terhes határidő ref. száma	Kötbérterhes határidő megnevezése	Kezdési időponttól számított időszak (hetekben)	Késedelmi kötbér % 8.7 Alcikkely
KDK2E/1	Az Őrmezei kijárat műtárgy, P + 1 szint szerkezeti kiviteli terveinek elkészítése (109,00 mBf-ig), jóváhagyatása a Mémökkel és az NKH engedélyének beszerzése.	9	Kötbér mértéke: 3.000.000,- HUF/nap Maximális összege: Egyösszegű nettó Ajánlati ár (ÁFA nélküli értékének!) 5 %-a
KDK2E/2	Az Őrmezei kijárat P+1 szintje szerkezetépítési munkáinak befejezése a szükséges mértékű földvisszatöltéssel, és hozzáférés biztosításával a Co-07 Szerződés számára a belső beépítési, épületgépészeti és elektromos munkák elvégzéséhez.	15	Kötbér mértéke: 2.000.000,- HUF/nap Maximális összege: Egyösszegű nettó Ajánlati ár (ÁFA nélküli értékének!) 3 %-a
KDK2E/3	Az Őrmezei kijárat szerkezetépítési munkáinak teljes befejezése a munkagödör földvisszatöltésével és tereprendezéssel együtt.	24	Kötbér mértéke: 2.000.000,- HUF/nap Maximális összege: Egyösszegű nettó Ajánlati ár (ÁFA nélküli értékének!) 3 %-a
KDK2E/4	Az Őrmezei kijárat belső beépítési munkáinak teljes befejezése	45	Kötbér mértéke: 3.000.000,- HUF/nap Maximális összege: Egyösszegű nettó Ajánlati ár (ÁFA nélküli értékének!) 5 %-a
KDK2E/5	Az Őrmezei kijárat műtárgy és a hozzá kapcsolódó felszíni munkák teljes befejezése és forgalomba helyezése. A 4-es metró utasforgalmának zavartalan biztosítása, a műtárgy használatba vételi eljárásának megkezdése.	53	Kötbér mértéke: 2.000.000,- HUF/nap Maximális összege: Egyösszegű nettó Ajánlati ár (ÁFA nélküli értékének!) 2 %-a

Kelt: Budapest, 2012. november 16.



Szendrői Tamás cégvezető
STRABAG - MML Kft.

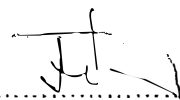

Fényi Zoltánné cégvezető
STRABAG - MML Kft.

SMA 2012 Őrmező Konzorcium – mint Közös Ajánlattevők – képviselőire meghatalmazottak

**AJÁNLATI NYILATKOZAT 2 JEGYZÉK
MUNKATERÜLET RENDELKEZÉSRE ÁLLÁSA**

Munkaterület	Leírás és tervezett használat	Rendelkezésre állás	
		Kezdési időpont (szerz. hét)	Befejezési időpont (szerz. hét)
HF1	Összehangolt hozzáférés a metró Kelenföldi vasútállomás kihúzó alagútja feletti kijárat műtárgy építőjének, a műtárgy munkagödreinek területén, az állomást építő Co-07 Szerződés kijelölt vállalkozója működésének, továbbá az érintett területen lévő MÁV és egyéb üzemek a meglévő közmű létesítményeket érintő forgalomnak, a gyalogos forgalomnak, valamint a tűzoltóút használatának mindenkor akadálytalan biztosításával.	1	53
HF2	A teljes építési terület birtokbaadása a Vállalkozó számára a Péterhegyi út Neszmélyi út és Új Május utca közötti szakaszán a kapcsolódó közművekkel együtt, továbbá a kijárat műtárgy teljes területe a Boldizsár és az alsó Boldizsár utca által határolt területeken belül a műtárgyhoz csatlakozó illetve a műtárgy munkagödret megkerülő közművek munkaterületével együtt.	26	53

Kelt: Budapest, 2012. november 16.



.....
Szendrői Tamás cégvezető
STRABAG - MML Kft.

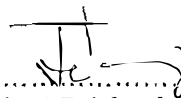

.....
Fényi Zoltánné cégvezető
STRABAG - MML Kft.

SMA 2012 Örmező Konzorcium – mint Közös Ajánlattevők – képviselőit meghatalmazottak

2.SZ. MELLÉKLET

HELYSZÍNI BEJÁRÁS (2012. OKTÓBER 16.) JEGYZŐKÖNYVE, VALAMINT A 2012. NOVEMBER 13-ÁN KELT 1. SZ. KIEGÉSZÍTÉS

Jegyzőkönyv

(Budapest 4-es számú metróvonal I. szakasz —Kapcsolódó beruházások—Örmezői kijáratí műtárgy (K2E) szerződés megvalósítására vonatkozó közbeszerzési eljárás ajánlati szakaszában megtartott, az ajánlatadást megelőző helyszíni bejárásról.)

Helyszín: Budapest 4-es számú metróvonal I. szakasz Etele téri Infocenter, Örmező oldali munkavégzés helyszíne, a bekerített munkaterület, Kelenföldi pu. metróállomás aluljáró szintje a csatlakozó műtárgy részekkel.

Időpont: 2012. október 16. 10:00 óra

Jelen vannak: a mellékelt jelenléti ív szerint.

A DBR Metró Projekt Igazgatóság, mint Megbízó/Ajánlatkérő, és az Eurometro Kft., mint a Mérnök képviselői köszöntötték a megjelenteket.

Bozsó Tamás a Mérnök képviselőjében ismertette a helyszíni bejárás célját, vagyis azt, hogy az Ajánlattevők megismerhessék az építési terület főbb helyszíneit, részletesebben megismerjék az elvégzendő munkákat, a kapcsolódó műtárgyakat annak érdekében, hogy megalapozott ajánlatot tudjanak adni.

Közölte, hogy a helyszíni bejárás után, az Ajánlatkérési Dokumentációban foglaltaknak megfelelően az Ajánlattevők tisztázó kérdéseket tehetnek fel az Ajánlatkérő felé írásban, amelyekre az Ajánlatkérő a válaszokat írásban fogja megadni.

A szükség szerinti munkavédelmi felszerelést minden bejáráson résztvevő megkapta.

A bejárt munkaterületen Bozsó Tamás a Mérnök képviselőjében a jelenlévők figyelmét a következőkre hívta fel:

1. Az engedélyekben az előírt környezetvédelmi előírásokat szigorúan be kell tartani.
2. A munkaterületen nyílt árokban folyik a Sasadi árok vize, melynek végleges kiváltása a nyertes Ajánlattevő feladata lesz zárt csatornába.

A Sasadi árok vízgyűjtő területe nagy a Budai hegyvidéken, ezért nagy zápor esetén a vízhozama nagy lehet, vízszintje hirtelen emelkedhet. A földmunka végzésénél, a terepszint kb. 5 méteres süllyesztésnél olyan organizációs megoldást kell alkalmazni, hogy a nyílt árokban folyó patak vize ne veszélyeztesse a munkagödörben lévő épülő műtárgyat. A műtárgyba bejutó patak vize előltheti a 4-es metró alagútjait és állomásait, ezért a kijáratí műtárgy védelmét az építés minden fázisában biztosítani kell.

3. A munkaterületen közművezetékek vannak, a munkavégzés során a közművezetékekre nagy figyelemmel kell lenni, különös tekintettel a távhő és gázvezetékekre. A távhő vezeték kiváltása csak a téli fűtési szezonon kívül történhet.
4. A munkaterületen Hídépítő G-híd. betonvázás transzformátor van, ahonnan az ideiglenes építési energia biztosítható, megállapodás és az előírások szerinti engedélyezési eljárások után.
5. Az elkészült szegezett löttbetonos munkagödör ideiglenes rézsűbiztosítása a megtekintettek alapján láthatóan deformálódott. A deformációkat, a mozgásokat a Megbízó mozgás és deformáció vizsgálatl ellenőrzi 2013. február végéig. Utána az

Nagy Gábor

[Handwritten signatures and initials]

ellenőrző méréseket szükség szerint a nyertes ajánlattevőnek kell végezni és megtenni a szükséges intézkedéseket a balesetveszély elhárítása érdekében.

6. A hidrogeológiai vizsgálatok alapján és a munkagödör ideiglenes rézsűbiztosításán szemmel látható, hogy talaj és rétegvizekkel kell számolni a földmunkavégzés során.
7. A munkaterületen belül látható, hogy különböző meglévő szilárd tér- és útburkolatok vannak, melyek elbontását figyelembe kell venni az ajánlati ár meghatározásánál.
8. A munkaterületen belső fémkerítések, korlátok, lámpaoszlopok vannak, melyek elbontását figyelembe kell venni az ajánlat elkészítésénél.
9. A munkaterületen belül a korábbi sporttelephez tartozó vasbeton, beton maradványok vannak a föld alatt, melyek elbontását figyelembe kell venni az ajánlati ár meghatározásánál.
10. A munkaterületen belül a korábbi sporttelephez tartozó gázvezeték, gázmérő és nyomásszabályzó található, melynek bontása és a bontáshoz tartozó engedélyeztetés a nyertes ajánlattevő feladata, melyeket figyelembe kell venni az ajánlati ár meghatározásánál.
11. A munkaterületen belül a korábbi sporttelephez tartozó elbontott iroda, öltöző, fürdő épület alapozás és közmű maradványait el kell bontani, az esetlegesen a területen lévő vízmérő aknát az előírásoknak megfelelően meg kell szüntetni.
12. Az építendő Péterhegyi út építésénél az út szelvényébe metsző szemrevételezett vasbeton cölöpfalak és fejgerendák, valamint az ideiglenes szegezett löttbetonos rézsű biztosítás elbontását figyelembe kell venni az ajánlati ár meghatározásánál. Különös figyelmet kell fordítani, hogy a rézsűbiztosítás vegyes bontott anyaga környezetre veszélyes anyagoknak számítanak.
13. A munkaterület a MÁV tűzoltó útja felől közelíthető meg legalkalmasabban, mely megállapodás megkötése nyertes ajánlattevő feladata.
14. A MÁV tűzoltó útjának a műszaki állapotát meg kell tartani az esetleges igénybe vétele esetén.
15. A MÁV tűzoltó útja szegéllyel ellátott, csatornázott, víznyelőkkel ellátott, eltömítését meg kell akadályozni.
16. A Kelenföld pályaudvar teljes területe szivárgókkal, drénrendszerrel ellátott, mely állapotának megőrzése fontos feladat, eltömítése a pályaudvar üzemeltetését veszélyeztetheti.
17. A Kelenföldi pályaudvar elektromos és biztosító berendezéseinek vezetékai a munkaterület közvetlen közelében, a MÁV tűzoltó út nyugati oldalán előregyártott elemekkel fedett kábelcsatornában vannak vezetve. A kábelcsatorna megvédése a kivitelezés során nagy figyelmet igényel. A kábelek sérülése esetén a Kelenföld Pu. üzembiztonsága sérülhet.
18. Ideiglenes vasbeton híd épült a Kelenföldi Pu. metróállomás építését megközelítő lejáró rámpa fölött, melyen keresztül megközelíthető az építendő dobozszerkezet. A vasbeton híddal kapcsolatos megoldás a nyertes Ajánlattevő szervezatiójának javaslatának függvénye.
19. A megtekintett, befejezetlen szellőző műtárgy továbbépítésével kapcsolatos az Ajánlattevők további kérdéseket tehetnek fel írásban melyekre az Ajánlatkérő részletesen fog írásban válaszolni.



30286



Kelenföld

2 

Nagy Gábor

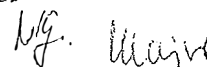

20. A megtekintett dobozszerkezet meglévő résfalai és fejderendái, mint külső munkagödör biztosítás szerepelnek ideiglenes állapotban, a nyertes Ajánlattevő feladata a megtekintett toldó vasakkal ellátott szerkezet szigetelése és a belső vasbeton falak megépítése. A fejderendákba beépített csövek az oldalfalak betonozását és megfelelő zárását biztosítják. A megfelelő, szakszerű szigetelés csatlakozásra a Mérnök külön felhívta az Ajánlattevők figyelmét.

Bendik Viktória a Mérnök képviselőjében ismertette a megépítendő több szintű vasbeton műtárgy szerkezetét. Tájékoztatást adott, hogy a megépítendő közbenő födém alatt az úgynevezett belső beépítést, az építőmesteri munkákat, a gépészetet, az elektromos munkákat a tenderdokumentációnak megfelelően más Vállalkozó végzi. A közbenő födém felett az Ajánlatkérési dokumentáció szerinti belső beépítést, az építőmesteri munkákat, a gépészetet, az elektromos munkákat a nyertes Ajánlattevő végzi. Ugyancsak a nyertes Ajánlattevő feladata a három felszíni kijáratú vasbeton műtárgy környezetének a terep- és felszíni rendezése, közműépítések, útépitések, autóbusz forduló stb. megépítése az Ajánlatkérési dokumentációban lévő tervek szerint.

Bozsó Tamás Mérnök képviselőjében felhívta a figyelmet, hogy a nyertes Ajánlattevőnek a már megépült Kelenföld Pu. metró állomás szerkezetéhez kell szakszerűen csatlakoznia, ezért interfész kötelezettsége van, amit az Ajánlat készítésénél figyelembe kell venni.

A Megbízó megköszönte a jelenlévők figyelmét és érdeklődését, és sikeres munkát kívánt az ajánlattevőknek.

Jegyzőkönyv lezárva: 2012. október 16. 12:15

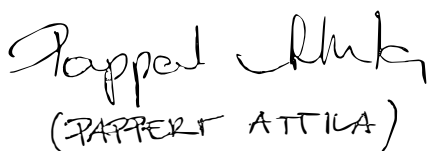

(BOZSÓ TAMÁS)

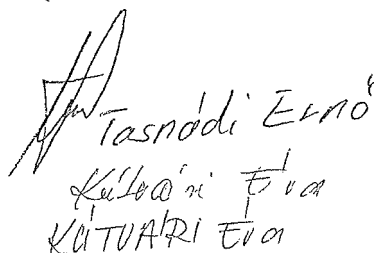
(PAPPERT ATTILA)

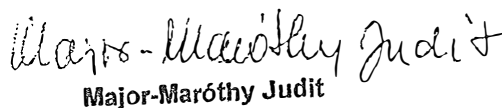
Kútvari Éva
KUTVARI ÉVA

Major-Maróthy Judit

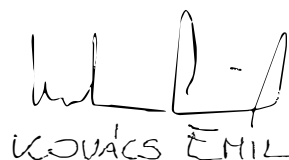
Nagy Gábor

KOVÁCS EMIL

Ajánlattevőktől beérkezett kérdések és az azokra adott ajánlatkérői válaszok

A „Budapesti 4-es számú metróvonal I. szakasz – Kapcsolódó beruházások – Őrmezői kijárat
műtárgy (K2E)” megvalósítására kiírt közbeszerzési eljárásban

K1 A 2012.10.16-án megtartott helyszíni bejárás során elhangzottak pontosítását kérjük:

Bendik Viktória a Mérnök képviselőjében ismertette a megépítendő több szintű vasbeton műtárgy szerkezetét. Tájékoztatást adott, hogy a megépítendő közbenső födém alatt az úgynevezett belső beépítést, az építőmesteri munkákat, a gépészetet, az elektromos munkákat a tenderdokumentációnak meg felelően más Vállalkozó végzi. A közbenső födém felett az Ajánlatkérési dokumentáció szerinti belső beépítést, az építőmesteri munkákat, a gépészetet, az elektromos munkákat a nyertes Ajánlattevő végzi. Ugyancsak a nyertes Ajánlattevő feladata a három felszíni kijáratú vasbeton műtárgy környezetének a terep- és felszíni rendezése, közműépítések, útépítések, autóbusz forduló stb. megépítése az Ajánlatkérési dokumentációban lévő tervek szerint.

Fenti tájékoztatást kérjük bővíteni, mert számunkra nem egyértelmű mely feladatok képezik pontosan tárgyi tender részét, illetve mely munkarészeket végzi más Vállalkozó és hol van a szakaszhatár a tenderek között.

Válasz: A Jegyzőkönyv hivatkozott bekezdése törlendő, helyette a következő bekezdés érvényes:

„Bendik Viktória a Mérnök képviselőjében ismertette a megépítendő több szintű vasbeton műtárgy szerkezetét. A nyertes ajánlattevő feladata a műtárgy szerkezetépítési munkáin felül minden építőmesteri és összes szakipari munka elvégzése az összes szakágra kiterjedően (lásd mérőföldkövek tartalma), kivéve a P+1 szint Co-07 Vállalkozó által telepítendő főszellőző berendezéseit (hangcsillapítók és ventilátorok, záró zsaluk), valamint a szellőző gépház elektromos berendezéseinek bekötése a nyertes ajánlattevő által készített elektromos elosztó szekrényekbe.”

K2 Az Ajánlati Dokumentáció által több ponton hivatkozott engedélyek nem kerültek csatolásra a dokumentációhoz.

Kérjük T. Kiíróat az összes rendelkezésre álló engedély átadására!

Válasz: A bejárásról készült jegyzőkönyv mellékletként átadott engedélyeken kívül a jelen tender tárgyát képező kivitelezési munkákhoz tartozó egyéb engedélyekkel ajánlatkérő jelenleg még nem rendelkezik. Szerződéskötésig az időközben rendelkezésre álló engedélyeket a nyertes ajánlattevő rendelkezésére bocsátjuk.

K3 Az Ajánlati dokumentációban található „Ajánlati nyilatkozat 1. jegyzék” szerint a KDK2E/5 jelű kötbérterhes határidő 62 hét a kezdési időponttól számítva. Az Ajánlati felhívás és a dokumentáció egyéb pontjai szerint a projekt megvalósítására rendelkezésre álló idő 371 nap. A két adat nem azonos, illetve ellentmond egymásnak.

Kérjük a fenti adatok értelmezését megadni, illetve az ellentmondás feloldását!

Válasz: A Létesítmény Megvalósítás Időtartama 53 hét, azaz 371 nap, amint az az Ajánlati Felhívás „II.3) A szerződés időtartama vagy a befejezés határideje” című és a VI.3.)17.c. pontjaiban, valamint a Dokumentáció 1. kötet, „M2 Ajánlati Nyilatkozat” 3. pontjában és az „Ajánlati Nyilatkozat Függelékének” 4. sorában meghatározásra került.

Így a Létesítmény Megvalósítás Időtartama tekintetében az Ajánlati Felhívás és az Ajánlatkérési Dokumentáció többi részében eltérően meghatározott minden adat téves. A tévesen megadott adatok helyesen a következők:

- Az Ajánlati Felhívás III.1.1) pont „4. Késedelmi kötbér” című alpontjában tehát a KDK2E/5 sz. Kötbérterhes Határidő tekintetében a Kötbér esedékessége az 54. hét első napja.
- a Dokumentáció 1. Kötet, „Ajánlati Nyilatkozat 1. jegyzék Kötbérterhes Határidők és Késedelmi Kötbérek” című dokumentum utolsó sorában, a KDK2E/5 sz. Kötbérterhes Határidő tekintetében a „Kezdési időponttól számított időszak(hetekben)” című oszlopban a 53 hét a helyes adat.
- a Dokumentáció 1. Kötet, „Ajánlati Nyilatkozat 2. jegyzék Munkaterület rendelkezésre állása” című dokumentum utolsó két sorában, a HF1. és a HF2. jelű munkaterület rendelkezésre állásának befejezési időpontja (szerz.hét) 53 hét.

Kérjük, hogy az ajánlatban az „Ajánlati Nyilatkozat 1. jegyzék Kötbérterhes Határidők és Késedelmi Kötbérek” című és „Ajánlati Nyilatkozat 2. jegyzék Munkaterület rendelkezésre állása” című dokumentumként a jelen Kiegészítő Tájékoztató mellékletét képező, cégszerűen aláírt nyilatkozatmintákat szíveskedjenek becsatolni.

K4 Az építészeti műszaki leírásban szereplő F7B rétegrend a költségvetési kiírásban nem szerepel.
Kérjük a költségvetést ezen tétellel kiegészíteni és a javított, kiegészített költségvetést megküldeni szíveskedjenek!

Válasz: Az ajánlati dokumentáció 3. kötet **MEGBÍZÓI KÖVETELMÉNYEK 3. rész Kivitelezési követelményei 14.4.8.2 pontban megfogalmazott követelmények szerint kell elkészíteni.**

K5 Az elosztócsarnok burkolatára az Ajánlati dokumentáció vandálbiztos sávós fémburkolatot ír elő egyedi grafikával. A versenytisztaság és az esélyegyenlőség biztosítása érdekében célszerűnek találjuk ezen tétel árát minden pályázó részére egységesen megadni. Ezen túl szükséges lenne T. Kíró nyilatkozata, miszerint ha a tétel megvalósítása során az előírányzott összeg nem fedezi a megvalósítás költségeit, úgy a különbözet megtérítését Kíró vállalja.
Kérjük az előírányzott összeg és a nyilatkozat megadását!

Válasz: Az ajánlati felhívás szerint az ajánlatkérés FIDIC Sárga könyv szerint történik, és e szerint a kiviteli terv készítése Vállalkozó feladata. Nincs előírányzott díjtétel erre a felületre, a végleges kialakítást a kiviteli tervezés során kell meghatározni.

K6 Az Ajánlati dokumentációban előírt anyagokkal szemben elvárt követelmények nem elég pontosak, így ugyanarra a célra nagyon eltérő árú és műszaki tulajdonságú anyagok kerülhetnek a költségvetésbe.
Az esélyegyenlőség biztosítása érdekében kérjük pontosítani az anyagokkal szembeni elvárásokat, a betonfelületek bevonatait (impregnálás vagy antigrafiti stb.).

Válasz: Az ajánlatkérési dokumentációban lévő követelmények szerinti anyagokat kell ajánlattevőnek biztosítani.

K7 Az Ajánlati dokumentáció nem ad felvilágosítást a várható kezdési időpont tekintetében.
Kérjük megadni!

NY

Budapesti 4-es számú metróvonal I. szakasz – Kapcsolódó beruházások – Őrmezői kijárati
műtárgy megvalósítása

Válasz: A szerződéskötés tervezett időpontja: 2013. február 1. A várható kezdési időpont a FIDIC Sárga Könyv 8.1 Munka megkezdése pont szerint történik, várhatóan 2013.02.11. (hétfő).

K8 Az irányítástechnikai tervekben az egyvonalas rajzokból az IO számot (így a PLC modulszámot sem) nem lehet egészen pontosan megmondani. Létezik-e áramutas terv, esetleg irányítástechnikai sémakép minden elosztóról.
Kérjük a tervet megadni szíveskedjenek!

Válasz: Az áramutas terveket, IO listákat az egyes elosztóberendezésekre a nyertes Vállalkozónak kell elkészítenie a kiviteli tervezés során a Megbízói követelmények 3.2 kötet 9.2, 9.3. fejezet szerint, figyelembe véve a Megbízói követelmények 3.3 kötet 9.4.1. fejezet előírásait és tender dokumentációban lévő TEN-OM-ELE-01-R-002 sz. blokkvázlatot.

K9 Az adatátviteli blokkvázlaton a V2 és E2 elosztókban is PLC-t jeleztek, de ez az egyvonalas rajzokon nem jelenik meg.
Kérjük az ellentmondás feloldását és a javított terv megadását!

Válasz: Az E2 és V2 elosztókban az ajánlatkérő nem írja elő PLC beépítését.

K10 A PLC-hez szükséges tápegységek és diódás áramkörök jelenleg Weidmüller típusúak. Ezek beépítése az elvárás a továbbiakban is?
Kérjük megadni!

Válasz: Az Ajánlatkérő nem írja elő a beépítendő készülékek típusát, az előírt műszaki paramétereinek kell megfelelni. A későbbi karbantartás, üzemeltetés során előnyt jelenthet az egységes gyártmányok alkalmazása, az állomási alelosztó berendezésekben alkalmazott típusok beépítése.

K11 Az M4-es elosztók mindegyikére egy-egy kijelző panel került (KTP600, illetve TP700 attól függően, hogy mekkora a PLC IO szám) Itt valószínűleg elegendő lesz a kisebb változat.
Kérjük T. Kiíró állásfoglalását, hogy melyik típust kell beárazni, illetve beépíteni?

Válasz: Az Ajánlatkérő nem írja elő a beépítendő készülékek típusát, az előírt műszaki paramétereinek kell megfelelni. A későbbi karbantartás, üzemeltetés során előnyt jelenthet az egységes gyártmányok alkalmazása, az állomási alelosztó berendezésekben alkalmazott típusok beépítése (jelen esetben Siemens KTP600, illetve TP700 tip. HMI).

K12 A rajzokon profibuszos kommunikációt terveztek. Ez minden rajzon nem jelentkezik. Jól értelmezzük-e, hogy ennek ellenére a teljes rendszert ilyen módon kell kiépíteni, mivel az elosztók kommunikációs kapcsolatban vannak egymással? A metró egyéb részein az ethernet kommunikáció az aktuálisan alkalmazott rendszer. Jelen projekt keretében is ezt kell építeni?
Kérjük pontosítani!

Válasz: Az állomáson és aluljáróban Ethernet kommunikáció került kiépítésre a Co-07 Belső beépítés keretében és jelen tenderben ehhez a felülethez kell csatlakozni, amint azt a Megbízói követelmények 3.3 kötet 9.4.3. fejezet szerint elő van írva.

K13 A Siemens tűzjelző rendszerhez általában a szellőzés kapcsolódik, a többi elosztóhoz való kapcsolódás hogyan történik?
Kérjük megadni!

Vg. 

Budapesti 4-es számú metróvonal I. szakasz – Kapcsolódó beruházások – Örmezői kijárati
műtárgy megvalósítása

Válasz: A biztonságos működés érdekében a fenti Ethernet kommunikációs mellett egyedi jelkapcsolatok is szükségesek (kontaktusok formájában), direkt kábelezéssel. Ezeknek a körét a Megbízói követelmények 3.3 kötet 9.4.3. fejezet és a TEN-OM-ELE-01-R-002 sz. blokkvázlat határozza meg.

K14 Az elosztók a metró egyéb területein össze vannak kötve optikai hálózattal. Jelen projekt keretében is ezt a megoldást kell alkalmazni?
Kérjük megadni!

Válasz: Optikai hálózat kiépítése szükséges az elosztók között, gyűrűs topológiával, csatlakozva a Co-07 Belső beépítési tenderben készülő ADI felügyeleti központhoz a Megbízói követelmények 3.3 kötet 9.4. fejezet szerint.

K15 Jelen projekt keretében készül-e diszpécser állomás? Ha igen, az ehhez való kapcsolódás hogyan érinti az evopro-t? Egy interface felületen (PLC DB struktúra) való kommunikációt kell csak biztosítani?
Kérjük megadni!

Válasz: A felügyeleti központ a Kelenföldi aluljáró ADI diszpécser helyiségében, a Co-07 Belső beépítés tender keretében épül ki, ehhez szükséges kapcsolódni Ethernet kommunikációval a Megbízói követelmények 3.3 kötet 9.4. fejezet szerint.

K16 Kérjük T. Kiíró állásfoglalását, hogy az Ajánlati dokumentációhoz mellékelte tervek dwg. (szerkeszthető) formátumban átadásra kerülnek-e a nyertes Ajánlattevő részére?

Válasz: Nem kerülnek átadásra.

K17 Az Ajánlati dokumentációban található „Ajánlati nyilatkozat I. jegyzék” szerint a KDK2E/1 jelű kötbérterhes határidő (9. hét a kezdési időponttól) gyakorlatilag teljesíthetetlen, kivéve ha a nyertes ajánlattevő a szerződés aláírásának pillanatában már majdnem kész tervekkel rendelkezik
Kérjük megadni a mérnöki jóváhagyás átfutási időszükségletét, illetve kérjük T. Kiíró állásfoglalását a kötbérterhes határidő felülvizsgálatát illetően, mivel a projekt az elvárt ütemezés figyelembevételével csak folyamatos tervszolgáltatás mellett valósítható meg!
Abban az esetben, ha a kiírónak tudomása van arról, hogy a kiviteli tervek állapota lehetővé teszi a szűk határidő betartását, kérjük erről nyilatkozni szíveskedjen!

Válasz: Ajánlatkérő álláspontja szerint – felülvizsgálat után – a KDK2E/1 jelű kötbérterhes határidő nem irreális, tartható, ajánlatkérő a megadott határidőn nem kíván változtatni.

K18 Az útépitési munkákra a kiírás szerint csak a 26. héttől áll rendelkezésre a munkaterület. Véleményünk szerint a korábbi munkaterület átadásnak semmilyen akadálya nincs, de sokban segítené a projekt időben való megvalósítását.
Kérjük felülvizsgálni, illetve a korábbi munkaterület átadást lehetővé tenni!

Válasz: A rendelkezésre állást az ajánlati kiírásban lévő 26. héttel kell figyelembe venni, de kiíró mindent elkövet a munkaterület korábbi rendelkezésre bocsátása érdekében.

K19 A 2012. 10. 26-i munkaterület bejárásán elhangzott, hogy a projekt megvalósításának nagy részében az ún. TŰZOLTÓ ÚT használható és használandó megközelítő és szállító útvonalként. Jól értelmezzük-e, hogy T. Kiíró rendelkezik a MÁV-val megállapodással az út használatáról, illetve azt, hogy az út karbantartása a MÁV esetleges előírásainak megfelelően,

Vg for

Q

Budapesti 4-es számú metróvonal I. szakasz – Kapcsolódó beruházások – Örmezői kijárat
műtárgy megvalósítása

valamint az út esetleges javítása-felújítása a visszaadáskor a MÁV előírásai szerint kell történnjen és ezen munkák a jelen projekt nyertes ajánlattevőjének feladatát képezik?

Válasz: **A MÁV-val történő megállapodás a TŰZOLTÓ ÚT használatáról a nyertes ajánlattevő feladta. Az út esetleges javítását, felújítását a megadott ajánlatában kell figyelembe venni.**

K20 Az organizációs műszaki leírás szerint a projekt másik szállító-megközelítő útja a Boldizsár utca irányba. A Boldizsár utca egy része ma egyirányú, így a feladat megoldására nem alkalmas. Jól értelmezzük-e, hogy a forgalmi rend megváltoztatáshoz kapcsolódó feladatok a Kiíró felelősségi körébe tartoznak?

Válasz: **A Péterhegyi út megközelítéséhez a Boldizsár utca használata feltételesen szerepelt. A Sasadi árok zártszelvénye egyes részeinek kivitelezéséhez csak a Boldizsár utcai megközelítés lehetséges.**

K21 Az Ajánlati dokumentáció alapján nem állapítható meg egyértelműen, hogy a TÖREKVÉS sportklub területe ki van-e sajátítva?

Kérjük a kisajátításról szóló dokumentumokat megadni szíveskedjenek!

Ha a kisajátítás nem történt meg, úgy kérjük megerősíteni, hogy ez T. Kiíró feladatát képezi.

Válasz: **A TÖREKVÉS sportklub (2818/2 hrsz.) területével a FŐVÁROS rendelkezik, kisajátításra nincs szükség.**

K22 A bontási munkák műszaki leírása szerint a sportpálya területén a munkavégzés során a magán üzemeltetésben levő terület üzemeltetőjétől kell szakfelügyeletet kérni. Kérjük megadni az illetékes nevét, elérhetőségét!

Válasz: **A munkaterület átadás-átvételi eljárás során a nyertes ajánlattevő rendelkezésére bocsátjuk az illetékes nevét és elérhetőségét.**

K23 Az organizációs műszaki leírás 4.19. pontja szerint a víz és elektromos energia szolgáltatása, amennyiben Megrendelő szolgáltatja, megegyezés kérdése.

Kérjük megadni, ki szolgáltatja és milyen feltételekkel lehet az ajánlat készítése során figyelembe venni?

Válasz: **A víz és elektromos energia szolgáltatások beszerzésére vonatkozó intézkedések megtétele a nyertes ajánlattevő feladata.**

K24 Az organizációs műszaki leírás 4.24. pontja tartalmazza a régészetet, de a lőszermentesítésről nem intézkedik. Kérjük T. Kiíró tájékoztatását, hogy a lőszermentesítés elkészült-e, s ha nem, akkor az kinek a feladata?

Válasz: **Lőszermentesítés nem készül, ez a nyertes ajánlattevő feladata.**

K25 A műtárgy mellett található toronydaru alap használható-e a kivitelezési munkák során?

Válasz: **A használathoz szükséges vizsgálatok elvégzése a nyertes ajánlattevő feladata.**

K26 Az ideiglenes nyomvonalon haladó Sasadi árok - déli (beömlési) - csatlakozási pontjánál levő hordalékfogó rács - a bejárás során tapasztalhatóan – erősen elszennyezett állapotban van. Jól értelmezzük-e a bejárásról elhangzottak szerint, hogy a munkaterület átadása előtt a tisztítás a terület üzemeltetőjének-fenntartójának feladata?

Kérjük megerősíteni!



Budapesti 4-es számú metróvonal I. szakasz – Kapcsolódó beruházások – Őrmezői kijárat
műtárgy megvalósítása

Válasz: **A terveink szerint a Sasadi árok ideiglenes nyomvonala megszűnik, így a rács tisztítása – véleményünk szerint – felesleges.**

K27 A kijárat műtárgy alatti ún. kihúzó műtárgy észak-nyugati sarkában található zsomp a p+1 szint alatti vizek kezelését hivatott megoldani tudomásunk szerint. Ennek működtetése, üzemeltetése nem jelen projekt nyertes ajánlattevőjének feladata.
Kérjük megerősíteni!

Válasz: **A kihúzó műtárgy végén (bányászott technikával épített műtárgyban) lévő zsomp gépészeti és elektromos berendezései a Co-07 Belső beépítés tender feladata.**

K28 A Co-07 Szerződés számára a KDK2E/2 kötbérterhes határidő szerint kell hozzáférést biztosítani.
Kérjük a kapcsolódási pont térbeli helyének pontosítását!

Válasz: **Az állomás +106,39 mBf szintjéről a +109,40 mBf szintre vezető lépcső lépcső lemezét nem kell megépíteni, és ezen a nyíláson keresztül kell a P+1 szintű beépítési munkák elvégzését biztosítani. Azaz a kapcsolódási pont a lépcső „helye”. Ezen kívül minden vasbeton szerkezetet el kell készíteni a +109,00 mBf szintig a KDK2E/2 kötbérterhes határidő teljesítéséhez.**

K29 A műtárgy munkaterületét megkerülő Távhő vezeték mai nyomvonala akadályozza a műtárgy déli oldali két kijáratának szerkezetépítési munkáit. A vezeték kiváltásához szükséges terület átadása viszont később lesz, mint a szerkezetépítési munkák befejezésének kötbérterhes határideje (24. hét).
Kérjük T. Kiíró az ellentmondás feloldására megoldást adni szíveskedjen.

Válasz: **Építés idejére a távhő vezetéket megfelelő védelemben kell helyezni. A műtárgy építés organizációját a FŐTÁV-val kell egyeztetni.**

K30 Az építendő műtárgy déli oldalán található szellőző akna mélyebbre nyúlik a mai terepszintnél, azaz a rézsűbe kell bemélyíteni. A tervek a műszaki probléma megoldásával nem foglalkoznak.
Kérjük T. Kiíró, szíveskedjen megadni, hogy a megtámasztásra milyen műszaki megoldást kell költségetelni?

Válasz: **Tervező nem írja elő, hogy a kivitelező milyen építéstechnológiai, munkatér határolási módot alkalmazzon a szerkezet kivitelezése során. A kiviteli tervek készítése a nyertes ajánlattevő feladata.**

K31 A 2012. 10. 16-i bejárás elhangzottak szerint jól értelmezzük-e, hogy az aluljáró műtárgy területén kialakított (MÁV vágányokkal vissza nem épített) felvonulási terület a kijárat műtárgy építése során felvonulási és anyagtárolási területként használható díjmentesen a kivitelezés teljes ideje alatt?

Jól értelmezzük-e továbbá, hogy T. Kiíró rendelkezik a MÁV-val megállapodással a terület használatáról, illetve azt, hogy a terület karbantartása a MÁV esetleges előírásainak megfelelően, valamint a terület esetleges javítása-felújítása a visszaadásakor a MÁV előírásai szerint kell történjen és ezen munkák a jelen projekt nyertes ajánlattevőjének feladatát képezik?

Válasz: **A MÁV-val történő megállapodás a terület használatáról a nyertes ajánlattevő feladata, amelyet ajánlatában figyelembe kell venni. A használati megállapodásban leírtak szerint kell a területet javítani, felújítani, használni.**

Budapesti 4-es számú metróvonal I. szakasz – Kapcsolódó beruházások – Őrmezői kijárat
műtárgy megvalósítása

K32 A munkaterület átadása az Ajánlati dokumentációban foglaltak szerint két ütemben történik. Az I. ütem átadásának pontos határvonala a jelenleg kialakított részsű alsó vagy felső (köröm vagy korona) pontja által meghatározott vonal? Kérjük pontosítani!

Válasz: **Az I. ütem átadásának pontos határvonala a jelenleg kialakított részsű felső pontja által meghatározott vonal.**

K33 A terület üzemeltetése az átadást követően – a kiviteli munkák megkezdéséig, a tervezés, jóváhagyás időszakában – kinek a feladatát képezik, kell-e költségetelni?

Válasz: **A kiviteli munkák megkezdéséig a terület biztonságos üzemeltetése a nyertes ajánlattevő feladata.**

K34 Kérjük T. Kiírót, hogy a munkaterület kezelőjének elérhetőségét a terület fenntartásának és az üzemeltetés körüli feladatok egyeztetésének céljából megadni, illetve a munkaterület kezelési utasítását és az azonnal végzendő feladatok megoldását megadni szíveskedjen!

Válasz: **A kért adatokat a munkaterület átadásakor a nyertes ajánlattevőnek fogjuk megadni.**

K35 A 2012. 10. 16-i bejárásról elhangzottak alapján jól értelmezzük-e, hogy a teljes munkaterületen fellelhető mindennemű anyagok, szerkezetek (aszfalt burkolatok, beton járdák és burkolatok, beton és vasbeton szerkezetek stb.) elbontása, ártalmatlanítása, megfelelő lerakó helyre szállítása, annak minden költségével jelen eljárás nyertesének feladatát képezik?

Válasz: **Igen, ajánlattevő jól értelmezi.**

K36 A Péterhegyi út bevágása metszi a távhő régi nyomvonalát, a távhő vezeték új, kiváltott nyomvonala viszont a Péterhegyi út bevágása alá esik. Emiatt a jelzett szakaszon provizórikus vezeték építése szükséges, melynek nyomvonalát a terv nem tartalmazza. Kérjük pontosítani az organizációs feltételek között!

Válasz: **Az utat és alá a távfűtő vezetéket meg lehet építeni a meglévő vezeték üzemen tartásával. Provizórium csak a terven jelölt helyekre kell. A bevágás, tereprendezés az új távfűtő vezeték átadása után folytatódhat az érintett szakaszon.**

K37 A 10. kifizetési hely tartalmazza a régészeti feltárást, ellenben a költségvetésben ez nem szerepel. Kérjük az ellentmondás feloldását.

Válasz: **Az egyösszegű ajánlati árban a régészeti feltárást költségeit szerepeltetni kell. A FIDIC Sárga Könyv szerinti költségvetés kiírást ezzel a tétellel kérjük kiegészíteni.**

K38 Tűzszerezési vizsgálatot kell-e végezni a területen, vagy ezt már Megrendelő elvégeztette?

Válasz: **Lásd a K24 kérdésre adott választ.**

K39 Helyesen értelmezzük-e, hogy a költségvetésben általános költségként meghatározott 10 %-ot kell-e az 1. kifizetési hely költségeiként szerepeltetni az árak jegyzékében?

Válasz: **Az 1. kifizetési hely esetén a teljes kifizetési hely értéke nem haladhatja meg az összes kifizetési hely összegének (egyösszegű nettó ajánlati ár) 10%-át.**

Budapesti 4-es számú metróvonal I. szakasz – Kapcsolódó beruházások – Őrmezői kijárat
műtárgy megvalósítása

K40 Tárgyi tender keretében kell-e bármilyen vágányépítési, vágánybontási munkával számolni? A vágányokat bármilyen módon érinti-e a munkavégzés?

Válasz: **Tárgyi tender keretében nem kell számolni vágányépítési vagy vágánybontási munkával.**

K41 Zajvédő fal építésére szükség van-e? Kell-e zajmérést végezni?

Válasz: **A Környezetvédelmi tanulmányban lévő becsült értékek alapján nem kell zajvédő falat építeni, viszont ennek kontrollálására nyertes ajánlattevőnek az építést megelőzően és a forgalomba helyezést követően ellenőrző zajméréseket kell végeznie, melynek fedezetét az ajánlati árnak tartalmaznia kell.**

K42 Készült e előzetes környezetvédelmi tanulmány? Ha igen, kérjük átadni.

Válasz: **Készült környezetvédelmi tanulmány, melynek kikötéseit a jogerős építési engedély tartalmazza.**

K43 Milyen végleges busz és egyéb járműforgalommal kell számolni? Ezek hatásaként szükséges e külön zajvédelmi intézkedés a lakókörnyezet irányába? (pl. zajvédő fal)

Válasz: **Csúcsórában 110 busz érkezésével kell számolni (44%-a csuklós). A gépjárműforgalom nagyságát alapvetően kiépítendő P+R parkoló határozza meg: a parkolóhelyek 40%-ának vehető fel a csúcsórai forgalom. A zajvédelmet nem zajvédőfallal, hanem az egész buszpályudvari térség 5 m-rel mai terepszint alá süllyesztésével kívánjuk elérni.**

K44 A csapadékvíz-elvezetés tervben szereplő DN/OD 1200 mm PP cső kiváltható-e más alapanyagú, hasonló funkciójú műanyag csővel (pl. PE, ÜPE)?

Válasz: **Igen, ha a vízszállító képesség, a tározótérfogati kapacitás és a statikai tulajdonságok a kiírásban szereplő csővel megegyeznek, vagy jobbak.**

K45 A távhő-vezeték építés kapcsán kérdésünk az, hogy a 8.3 mérföldkő csak a meglévő vezeték bontását tartalmazza. Valóban kell e távvezetékét átépíteni? Az új vezeték építését hol kell beárazni, melyik kifizetési helyen lesz elszámolható?

Válasz: **A tervezett út és terep kialakításhoz a távfűtő vezetékét át kell építeni. Az új vezeték építését is tartalmazza a 8.3 mérföldkő, és ott kell beárazni.**

K46 Az útépítés rajzokon nem találtunk buszöblöt, ellenben a költségvetés (42m3 C/P) tartalmazza. Kérjük pontosítani.

Válasz: **Az ajánlatkérési dokumentáció 3.2 kötetének 5.3 fejezete (32. oldal) tartalmazza a buszöblől kialakítására vonatkozó előírásokat. A nyertes ajánlattevő feladata a szükséges tervek tervezetése és engedélyeztetése.**

K47 EPA Media buszvárók kihelyezésével kell csak foglalkozni, vagy az utasváró beszerzésével is kalkulálnunk kell-e? Továbbá kérjük megadni a buszváró továbbá a kerékpártámaszok típusát.

Válasz: **Az ideiglenes állapot során a diszpozícióban megadott kiosztással felszállóhelyenként 1db intermédia K4 típus vagy azzal egyenértékű buszváró telepítése szükséges. Hajlítót csőkorlát jellegű, középen vízszintes keresztlécés kialakítású kerékpártámasz telepítése szükséges. Irányadó méretezése: 90 cm magas, 90 cm széles egymástól 90 cm távolságban (mindezek a mérték 80-100 cm közötti fogadható el). Felületkezelés: kétrétegű festés**

Budapesti 4-es számú metróvonal I. szakasz – Kapcsolódó beruházások – Őrmezői kijárati
műtárgy megvalósítása

vagy tűzihorganyzott kivitel, a beton alaptestbe rögzítendő kimozdulás mentesen. Megközelítése legyen akadálymentes, a gyalogosforgalmat ne akadályozza.

K48 Ideiglenes buszvégállomásról készültek-e tervek? Csak a költségvetés alapján nem lehet pontos, megalapozott ár kalkulációt összeállítani.

Válasz: Nem készültek tervek. Az ideiglenes buszvégállomás tervezése, engedélyeztetése és kivitelezése a nyertes ajánlattevő feladata, hivatkozva a 3.2 kötet Útépítés (5.3) fejezetében leírtakra.

K49 Alsó Beregszászi úton végzendő útépítési munkák műszaki tartalmát kérjük pontosítani, mert a költségvetés és a terv ellentmondásban van egymással.

Válasz: Az Alsó Beregszászi úton csak a tenderhatárig kell utat építeni. Ennek mennyiségeit a költségvetési kiírás tartalmazza. A kiviteli terveket az építendő buszvégállomás kiviteli terveivel együtt kell majd a nyertes ajánlattevőnek megterveztetnie és engedélyeztetnie.

K50 Ideiglenes forgalomtechnika tartalmazza egy jelzőlámpás csomópont kiépítését, de a dokumentációban nincs hozzá pontos helyszínrajz és műszaki tartalom. Továbbá a jelző programcsomaghoz is szükség van alapadatokra. Kérjük pótolni. Mennyi ideig kell az ideiglenes csomópontot fenntartani?

Válasz: A rendelkezésre álló valamennyi dokumentációt minden ajánlattevő megkapta. A kiviteli tervek elkészítése a nyertes ajánlattevő feladata. A kérdéses csomópont az M1-M7 csomópont kialakításáig marad. Annak fenntartása nem a nyertes ajánlattevő feladata.

K51 A tenderben jelzőlámpás csomópont kiépítése is szerepel (vélelmezhetően végleges), de a dokumentációban nincs hozzá pontos helyszínrajz és műszaki tartalom. Továbbá a jelző programcsomaghoz is szükség van alapadatokra. Kérjük pótolni.

Válasz: A rendelkezésre álló valamennyi dokumentációt minden ajánlattevő megkapta. A kiviteli tervek elkészítése a nyertes ajánlattevő feladata. A kérdéses csomópont az M1-M7 csomópont kialakításáig marad. Annak fenntartása nem a nyertes ajánlattevő feladata. A programcsomagot a nyertes ajánlattevő készíti el kiviteli tervezése során.

K52 Az építendő támfalról nem találtunk terveket. A költségvetésben szereplő gabionfal helyett van-e lehetőség más, hasonló műszaki paraméterekkel bíró támfalat építeni?

Válasz: Műszakilag egyenértékű támfal építhető a költségvetésben szereplő gabionfal helyett, figyelembe véve annak ideiglenes jellegét. Az ajánlati felhívás szerint az ajánlatkérés FIDIC Sárga könyv szerint történik, és e szerint a kiviteli terv készítése Vállalkozó feladata.

K53 3,5 m-t áthidaló lépcső műszaki tartalma nincs meghatározva.

Válasz: Amennyiben a műtárgyon belül a +106,45 mBf és a +109,40 mBf magasság közötti lépcsőre gondol az ajánlattevő, akkor ott 2 db mozgólépcsőt és 1 db pihenős monolit vb lépcsőt kell tervezni és kivitelezni a kiadott tervek szerint. Minden egyéb a külső terep szintkülönbségek áthidalására szolgáló lépcső tervezése és kivitelezése a nyertes ajánlattevő feladata.

K54 20m szélességű peronnak nincs megadva rétegrendje, a földmunka mennyisége nem egyértelmű. Kérjük a pontosítást megadni. (Látva a terepszinteket, nem valószínű, hogy szerkezetnyi.)

Budapesti 4-es számú metróvonal I. szakasz – Kapcsolódó beruházások – Órmezői kijárat
műtárgy megvalósítása

Válasz: A 20 m szélességű peron rétegrendjének megállapítása a nyertes ajánlattevő feladata a helyi adottságoknak megfelelően.

K55 A Budaörsi úton van-e útfelújítási munka, tárgyi tender keretein belül?

Válasz: A Budaörsi úton útfelújítási munkát jelen tender keretében nem kell végezni, kivéve a buszforduláshoz szükséges szegélykorrekcióval kapcsolatosan.

K56 A kijárat műtárgy körül drain hálózat kiépítése is feladat, a talaj és réteg vizek elvezetése céljából. Ezen vizek gravitációs úton elvezethetők e befogadóba? Ha igen, hol van a befogadó? Ha nem, akkor kell e gépészetet kiépíteni ezen tender keretén belül erre a célra?

Válasz: A kijárat műtárgy körül drain hálózat kiépítése a nyertes ajánlattevő feladata, a talaj és réteg vizek elvezetése céljából. A megfelelő befogadó megtervezése a nyertes ajánlattevő feladata. Amennyiben gravitációs úton nem lehetséges az elvezetés, átemelő tervezése és kivitelezése szükséges.

K57 A kijárat műtárgynál kell drain hálózatot építeni. Kell e a Péter hegyi útnál is olyan talajvízszintre számítani, ami az út védelme érdekében is indokolt drain hálózatot és talajvízszint elvezetést a végleges állapotban.

Válasz: Drain-hálózat kiépítése a Péterhegyi útnál szükségtelen.

K58 A tendert terv szerinti szerkezet végleges (befejezett) létesítmény lesz, vagy számítani kell a továbbépítésére?

Válasz: A szerkezet végleges létesítmény lesz. Ezen létesítmény továbbépítésére jelen tenderben nem kerül sor, de a tovább építésre számítani kell.

K59 Ha számítani kell a továbbépítésre, akkor hány szintet kell még figyelembe venni. Ez mennyiben befolyásolja a vashányadot, vagyis hány kg/m³ vashányaddal kell számolni a vasbetonszerkezetnél.

Válasz: A teherhordó szerkezetek keresztmetszeti nagysága nem csökkenthető. A statikai számítás készítésénél 2 méter talajtakarás, közúti „A” teher és egy két szintes épület együttes terhelését szükséges figyelembe venni.

K60 A bejáráson elhangzott, hogy az alsó szintet csak szerkezetkész állapotig kell elkészíteni. Ez azt jelenti e, hogy nyers vasbeton szerkezetként kell átadni?

Válasz: Nem nyers vasbeton szerkezetként kell átadni az alsó szintet, a nyertes ajánlattevő feladata a műtárgy szerkezetépítési munkáin felül minden építómesteri és összes szakipari munka elvégzése az összes szakágra kiterjedően (lásd mérőföldkövek tartalma), kivéve a P+1 szint Co-07 Vállalkozó által telepítendő főszellőző berendezéseit (hangcsillapítók és ventilátorok, záró zsaluk), valamint a szellőző gépház elektromos berendezéseinek bekötése a nyertes ajánlattevő által készített elektromos elosztó szekrényekbe.

K61 Van e igény szerkezetépítésnél látszóbeton felületek kialakítására? Ha igen, kérjük ezeket meghatározni.

Válasz: Az építész tervekben meghatározott felületeket kell látszó betonként kialakítani.

Budapesti 4-es számú metróvonal I. szakasz – Kapcsolódó beruházások – Őrmezői kijáratí
műtárgy megvalósítása

K62 Pénztáraknál, milyen biztonsági szintet kell kialakítani? pl. riasztórendszer, golyóálló üveg, kamera rendszer, beléptetés stb.,

Válasz: **A jelenlegi terveken szereplő pénztárakat ügyfélszolgálati centrum váltja fel az Ajánlatkérési dokumentáció 3.3-as kötetének 14.2.1.1. pontja szerint, ahol a nyitott pultok következtében az ügyföltér banki szintű védelmét szükséges biztosítani.**

K63 A mozgólépcső kiírás szerint "A felületkezeléseket és az alkalmazandó anyagokat az építész tervező határozza meg". Az általunk ajánlott mozgólépcső vázszerkezete tűzihorganyzott acélprofil, burkolata pedig szálciszolt rozsdamentes acél. Amennyiben az építész ettől eltérő feltételeket szab, erről még az ajánlatadás előtt tudnunk kell.

Válasz: **A burkolatokat a kiviteli tervezés során kell meghatározni, ami az egységes belsőépítészeti kialakítás érdekében a nyertes ajánlattevő építész tervezőjének kompetenciája.**

K64 A mozgólépcső kiírás szerint "A csapadékvíz-kivezetés megoldását a mozgólépcsőtestnek tartalmaznia kell." Mivel a mozgólépcső teste önmagában nem vízzáró, az esetlegesen bekerülő csapadékvíz a lépcsőtest alján távozik a süllyesztékbe. Az építész tervező feladata, hogy a gondoskodjon a csapadékvíz elvezetéséről a süllyesztékből, így a kiírásnak ezt a feltételét nem tudjuk értelmezni, sem pedig az ajánlatunkba beépíteni. Kérjük ezzel kapcsolatban a Megrendelő állásfoglalását.

Válasz: **A mozgólépcsőket kültéri kivitelben kell készíteni. Az ilyen berendezéseknél a csurgalékvíz elvezetésére megfelelő épületgépészeti megoldást kell adni. A részletes tervezés nyertes ajánlattevő feladata a FIDIC Sárga könyv szerint.**

K65 Mindhárom mozgólépcsőt kültéri minőségben kell e elkészíteni.

Válasz: **A felszínre 3 lépcsőkar vezet, melyeken 5 db mozgólépcsőt kell beépíteni. Mind az 5 mozgólépcsőt kültéri kivitelben kell elkészíteni.**

K66 A pályázati dokumentáció digitálisan megadott költségvetés kiírásában az útépités és forgalomtechnika fejezeteknél a tételek között „ideiglenes végállomás” című tételcsoportjaiban szereplő tételeinek költségeit az „összesen” sor nem tartalmazza.

Kérdésünk: Az ideiglenes végállomás című fejezetek tételei jelen pályázat megvalósítandó műszaki tartalmának része, vagy a tételek egységárait fel kell tüntetnünk tájékoztatás céljából, de a projekt vállalkozási árában nem szerepelnek.

Amennyiben ezen munkák a projekt részének tekintik, akkor kérjük, ezen munkák útépités, forgalomtechnika tervdokumentációját szíveskedjenek ajánlattevők részére biztosítani.

Amennyiben az Alsó Beregszász út és az ideiglenes végállomás nem része a jelen pályázatnak, akkor az Alsó Beregszász út nyomvonala használható-e felvonulási útként a kivitelezés során.

Válasz: **Az elektronikusan megadott excel táblában a „Forgalomtechnika” munkalapon, a „Forgalomtechnikai tételek összesen” sorban a „G21” cellában lévő hivatkozást (=SZUM(G4:G9) kérjük javítani „=SZUM(G4:G19)”-re. Ugyan ezen munkalapon a „H21” cellában lévő hivatkozást (=SZUM(H4:H9) kérjük javítani „=SZUM(H4:H19)”-re. Igen, az ideiglenes buszvégállomás jelen tender feladata. Az ehhez szükséges engedélyezési és kiviteli tervek elkészítése és engedélyezése nyertes ajánlattevő feladatát**

Budapesti 4-es számú metróvonal I. szakasz – Kapcsolódó beruházások – Őrmezői kijárat
műtárgy megvalósítása

képezi. Az Alsó Beregszász út tenderhatáron kívüli része nem része jelen pályázatnak, azt a nyertes ajánlattevő használhatja felvonulási útnak, ha annak feltételeit megteremti.

K67 A vízellátási és csatornázási terv fejezetek költségvetéseiben, nem találhatóak alépítményi munkák (földmunkák) kérjük a költségvetések kiegészítését a fenti munkanemekkel.

Válasz: A költségvetést az alábbi földmunka mennyiségekkel egészítjük ki: Csapadékvíz-
elvezetés összesen 2.300 m³, Szennyvíz-elvezetés 674 m³. Vízvezeték: 1100 m³

K68 Jól értelmezzük-e, hogy jelen pályázatnak csak a költségvetési kiírásban megfogalmazott gázvezeték bontási munkák képezik részét a gázellátási munkáknak, amennyiben nem akkor kérjük a további munkákról a terveket és a költségvetési kiírást.

Válasz: Csak bontás szükséges, nem épül új gázvezeték.

K69 A kiadott excel formátumú költségvetés táblában az összesítés és prognosztizációs költség fülekben található általános költségek (mind összesen 10 %-a) kötelezően alkalmazandó-e ajánlatadók számára, vagy ettől a 10 %-os értéktől el lehet térni?

Válasz: Általános költségek (mind összesen 10 %-a) ajánlattevők részére nem kötelezően alkalmazandók. Egyébként lásd K39 kérdésre adott választ.

K70 A prognosztizált költség fülben található 103, 106,09 prognosztizációs érték kötelezően alkalmazandó ajánlattevők számára.

Válasz: Nem kötelezően alkalmazandó.

K71 Tudomásunk van róla, hogy a felépítményi munkák más szerződés keretében kerülnek kiadásra. Lesz-e átfedés a jelen szerződés időtartama és ezen kiadásra kerülő munkák idejében? Amennyiben igen, kérjük megadni, hogy ezen munkák kivitelezése jelen szerződés kivitelezési idejének hányadik hetétől kezdődik, a munkaterület mely részeire vonatkozik, és mi az át futási ideje.

Válasz: Nem lesz átfedés jelen szerződés időtartama és ezen kiadásra kerülő munkák idejében.

K72 A munkavégzéshez rendelkezésre álló 62 hetet az Ajánlatkérési Dokumentáció 1. kötet, Ajánlati nyilatkozat 2. jegyzéke (Munkaterület rendelkezésre állása) a szerződés megkötésétől, az 1. jegyzék (Kötbérterhes határidők, késedelmi kötbérek) pedig a Kezdési Időponttól jeleníti meg. Kérjük megerősítő válaszukat, hogy az Ajánlatkérő az egyes munkaterületek rendelkezésre állását a FIDIC 8.1. alcikkely szerinti Kezdési Időponttól számítja.

Az Ajánlattételi felhívás II.3. pontja szerint a szerződés időtartama a szerződéskötéstől számítva 371 nap. Az Ajánlatkérési Dokumentáció 1. kötet, Ajánlati nyilatkozat 1. jegyzék alapján a kötbérterhes véghatáridő a Kezdési Időponttól számított 62 hét. A Kezdési Időpont a Szerződés megkötésének időpontja után esedékes. Kérjük megerősítő válaszukat, hogy a munkák elvégzésére rendelkezésre álló idő a Kezdési Időpontot követően 62 hét, azaz 434 nap.

Válasz: Az Ajánlatkérő a Dokumentáció 1. Kötet, „Ajánlati Nyilatkozat 2. jegyzék Munkaterület rendelkezésre állása” című dokumentumban az egyes munkaterületek rendelkezésre állását eredetileg sem a Szerződéskötéstől, hanem a FIDIC 8.1. alcikkely szerinti Kezdési Időponttól számítja. A táblázat 4. oszlopában eredetileg is a Kezdési Időpont szerepel, az alatta lévő „szerz. hét” megjelölés a Kezdési Időponttól számított szerződéses hetet jelenti.

A Létesítmény Megvalósítás Időtartama tekintetében lásd még a K3. sz. kérdésre adott választ.

K73 Az ajánlatkérési dokumentáció Organizációs kötetében szereplő ütemterv alapján a kivitelezői szerződés megkötésének napja 2012. 11. 01. Kérjük a T. Ajánlatkérőt, hogy az ütemterv összeállításához szükséges, ezen időpontot szíveskedjen aktualizálni.

Válasz: **A dátum az organizációs kötetben tévesen szerepel, a szerződéskötés tervezett dátuma: 2013.02.01.**

K74 Az Ajánlati felhívás VI.3) 17.c) pontja szerint a szerződésben meghatározott 371 napos időtartama igazodik a teljes metróvonal próbaüzemének megkezdéséhez. Kérdésünk, hogy ezáltal a befejezési időpont köthető-e dátumhoz.

Válasz: **Ajánlatkérő a „befejezési időpontot” nem határozta meg dátumszerűen, hanem a FIDIC szerződésese rendszer alapján a Létesítmény Megvalósítás Időtartamát írta elő. Ezen Megvalósítási Időtartam meghatározása során az Ajánlatkérő figyelemmel volt a teljes metróvonal próbaüzemének megkezdéseként kitűzött időpontra. Ezen időpont indokolja a Létesítmény Megvalósítás Időtartamának 53 hétben, azaz 371 napban való előírását.**

K75 Kérjük pontosítani, hogy a KDK2E/2 kötbérterhes határidőhöz tartozó P+1 szint szerkezetépítési határa az aluljárószint és az elosztó csarnok csatlakozásánál pontosan hol helyezkedik el. A tervek alapján célszerűnek látjuk a vb. lépcsőkar felső síkján (106,10 mBf – 109,00 mBf) meghatározni.

Értelmezésünk szerint nem tartoznak a KDK2E/2 kötbérterhes határidőn belül elvégzendő munkák közé:

- a csatlakozó mozgólépcső teherhordó és egyéb szerkezetei (az ajánlati dokumentációban szereplő építészeti terveken ábrázolt vb. szerkezeteken kívül)
- az Ajánlati dokumentációban szereplő R00402 számú „P+1 szint alaprajza” című terven nem szereplő szerkezetek (a feljáró lépcsők 109,00 mBf alatti szerkezeti részei)

Válasz: **Lásd K28 kérdésre adott választ.**

K76 Ajánlati nyilatkozat függeléke 5. jegyzéke azt tartalmazza, hogy az általános ütemtervben egy tevékenység átfutási ideje maximálisan egy hónap lehet. Az adott volumenű munkánál óhatatlanul vannak olyan munkarészek és elemek, melyek meghaladják az egy hónapot (pl. munkaterület őrzése, időarányos gépköltségek, kiviteli tervek készítése, tervezői művezetés, szerkezetépítés, burkolások, stb.). Kérjük állásfoglalásukat, hogy az egy hónapnál hosszabb tevékenységeket miként szerepeltessük az ütemtervünkben?

Válasz: **Az Ajánlati nyilatkozat függeléke 5. Jegyzék második bekezdése törlendő. Ajánlatkérő havi bontású ütemtervet kér.**

K77 Villamos munkák műszaki leírás 1.3 pontjában a következők vannak megfogalmazva: A metróvonal 10 állomásán az egységes rendszer érdekében az azonos funkciójú elosztóberendezések ugyanolyan kiépítésben és kivitelben készülnek. Azon cégek esetében akik nem vettek részt az állomások villamos munkáiban, de ezen a pályázaton részt kívánnak venni, nem egyértelmű a feladat. Kérjük pontosítani. Jól értelmezzük azt, hogy az elosztókra kialakításánál a Műleírás 2.pontja a mértékadó?

Válasz: **Az „ugyanolyan kiépítés” a rendszer műszaki paramétereire, a rendszer felépítésére vonatkozik. A műszaki követelmények részletesen a műszaki leírás 2. pontjában vannak**

Budapesti 4-es számú metróvonal I. szakasz – Kapcsolódó beruházások – Őrmezői kijárati
műtárgy megvalósítása

megfogalmazva és az egyvonalas tervek tartalmazzák, ezt kell az ajánlatadásakor figyelembe venni.

K78 Az elektromos munkák költségvetésének 05.125 és 05.126. és 05.137 tételei túl általánosak. Kérjük a tételt részletesebben kiírni.

Válasz: **A költségvetés kiírásban tartományokban megadott világítási értékeken belül, az adott helyiségekben az érvényes szabvány szerinti megvilágítási szintet kell biztosítani. Üzemi (gépészeti) terekben ipari, IP54 védettségű lámpatestek, falon kívüli szerelvények és kábelezés alkalmazható.**

K79 Elosztóberendezések témaköre: Az egyvonalas rajzokból az IO számot (így a PLC modulszámot sem) nem lehet pontosan meghatározni. Kérdés : Létezik -e áramutas terv esetleg irányítástechnikai sémakép az elosztókról ?

Válasz: **Az áramutas terveket, IO listákat az egyes elosztóberendezésekre a nyertes Vállalkozónak kell elkészítenie a kiviteli tervezés során a Megbízói követelmények 3.2 kötet 9.2, 9.3. fejezet szerint, figyelembe véve a Megbízói követelmények 3.3 kötet 9.4.1. fejezet előírásait és tender dokumentációban lévő TEN-OM-ELE-01-R-002 sz. blokkvázlatot.**

K80 A V2 és E2 elosztókban is PLC-t feltételezünk de ez nem egyértelműsíthető. Így ezen elosztok ajánlati árait nem lehet korrektül meghatározni. Kérjük az elosztók egyvonalas rajzát kiegészíteni.

Válasz: **Lásd K9 kérdésre adott válasz.**

K81 Műleírás 6.1 pontja foglalkozik az Energia ellátással. Kérdésünk : Az energia igény bejelentésén kívül kell -e az ELMŰ felé költséggel számolni. Ki fizeti a Hálózat fejlesztés díját

Válasz: **A hálózatfejlesztés díját az Ajánlatkérő fizeti a nyertes ajánlattevő által összeállított Megállapodás alapján. Az energia igény bejelentésén kívül a nyertes ajánlattevőnek a létesítmény megvalósításához szükséges energia díján kívül más költséggel az ELMŰ felé nem kell számolnia.**

K82 Műleírás 6.6 pontja foglalkozik a leendő közforgalmú aluljáró gépészeti berendezések témakörével. Ezen berendezések felügyeleti rendszerének kialakításánál figyelembe kell venni a jelenleg nem ismert Üzemeltető igényeit is. Ezen igényt illetve költségeit (az Üzemeltető hiányában) elég nehéz feladat a jelenlegi helyzetben korrektül megbecsülni.

Válasz: **Megbízó követelményei szerint kell kialakítani a felügyeleti rendszert. Az üzemeltetővel a kiviteli tervek készítésénél egyeztetni szükséges.**

K83 Műleírás 4. pontja foglalkozik a műszaki gépészeti berendezések felügyeletével. Ezen felmerülő költséget az ajánlatban hol tüntessük fel?

Válasz: **A műszaki gépészeti berendezések felügyeletének költségét a megfelelő kifizetési helyen kell figyelembe venni.**

K84 Lehetséges ISO szabványnak megfelelő fülke méret kialakítása? Ami 1250kg teherbírás esetén 1200x2100mm

Válasz: **A tenderkiírásnak megfelelő fülkeméretet szükséges alkalmazni.**

Budapesti 4-es számú metróvonal I. szakasz – Kapcsolódó beruházások – Örmezői kijárat
műtárgy megvalósítása

K85 A panoráma aknaajtók tűzállósági minősítése jelentős költség és a tervek szerint akkor az üveg paneleknek is annak kellene lenni? Indokolt?

Válasz: **Igen, indokolt. A kiírásnak megfelelő panoráma aknaajtót szükséges alkalmazni.**

K86 Tekintettel, hogy zárt aknában fut a felvonó nagy része, indokolt az oldalfalak teljes panorámásítása?

Válasz: **Az ajánlatkérési dokumentáció szerinti tartalom megvalósítására kell ajánlatot adni.**

K87 A szabvány szerinti ajtó szabadnyílás 1100 mm széles indokolt a terveken található 1000 mm?

Válasz: **Az ajánlatkérési dokumentációban részletezettek szerint kérjük a megvalósítást.**

K88 Rajzokon látható felvonó gépház nem kell nincs ilyen.

Válasz: **A gépházra szükség van a kiírásnak megfelelően.**

K89 01KFÖ-ML-K jelű berendezés
Szabad ég alatt működik a földszinti kijáratnál vagy van felette tető? Esetleg zárt? Fűtött?

Válasz: **A mozgólépcsőket kültéri kivitelben kell készíteni.**

K90 Minden berendezésre kérdés? Építészeti geometriai méretek mennyire rögzítettek? Lehet-e részleges módosítás annak érdekében, hogy a költségek csökkenthetőek legyenek?

Válasz: **A kiírásnak megfelelő geometriai méretekkel kérjük megvalósítani a berendezéseket az összes berendezésre vonatkozóan.**

K91 Kérjük megadni, hogy a kihúzó műtárgy és az aluljáró szerkezet építésével együtt már elkészült szerkezetek szigetelése, milyen pontosan milyen szigetelőanyaggal készült.

Válasz: **Az elkészült szerkezetek függőleges részei szórt szigeteléssel (BASF Mastersil) készültek. A felső födém szerkezet bitumenes szigeteléssel készült. A nyertes ajánlattevőnek a kivitelzés tervezése során a Co-07 Vállalkozóval egyeztetni szükséges a szigetelési csomópontok kialakításáról.**

K92 A szigetelési munkákra vonatkozó Magyarországon érvényes szigetelési szabványokban és az építőipari anyagokra vonatkozó kötelező alkalmassági időre vonatkozó jogszabályok tekintetében a 100 éves tervezési élettartamot nem tudjuk értelmezni. Továbbá a kapcsolódó aluljáró épületen jelenleg készülő szigetelése is a jelenleg érvényes szabványok szerint készül. Kérjük az alkalmassági idő pontosítást.

Válasz: **A metró szerkezetek tervezett élettartama 100 év. A jogszabályok szerint a mélyépítési szigetelési szerkezetek és szigetelési munkák szavatossági ideje 10 év.**

K93 Továbbá kérjük a határoló résfal, bélésfal és fejgerenda tekintetében megadni, hogy a szigetelés ténylegesen hol és hogyan készült el.

Budapesti 4-es számú metróvonal I. szakasz – Kapcsolódó beruházások – Őrmezői kijárati
műtárgy megvalósítása

Az A tengely melletti bélésfalnál a terven ábrázoltak szerint van vízszigetelés (milyen anyagból) a résfal és bélésfal között, és a résfal, bélésfal és fejgerenda között a terven ábrázoltak szerint van vízszigetelés (milyen anyagból).

A hossz tengelyek mellett ahol még nincs bélésfal, itt a résfal és a fejgerenda között a terven ábrázoltak szerint van vízszigetelés (milyen anyagból).

Válasz: A nyertes ajánlattevő építéstechnológiájának megfelelő kiviteli terveket kell készítenie a Megbízó követelményei szerint. A korábban elkészült szerkezetek szigetelését lásd a K91 kérdésre adott válaszunkat.

K94 A 08.126 tételben kiírt szivárgó építési munka, csak a költségvetési kiírásban szerepel, terveken nem látható. Kérjük a műszaki tartalom pontosítását és a tervek kiegészítését milyen szivárgót kivitelezésével kapcsolatban.

Válasz: Az ajánlatkérési dokumentációban (lásd tervek és specifikáció) szerepel a szivárgó kialakítása. Egyebekben a kiviteli tervek készítése a nyertes ajánlattevő feladata.

K95 A 08.116 tételében kiírt szigetelést védő zsalukő fal helyettesíthető-e, más típusú (anyagú) szigetelés védelemmel pl: dörken lemez, vagy extrudált polisztirol habszigetelés?

Válasz: A Megbízói követelményekben és a tender tervekben szereplő tartalmat kérjük figyelembe venni a 08.106 tétel beárazásánál.

K96 A már elkészült aluljáróhoz kapcsolódó szerkezetileg még be nem fejezett szellőző és bevilágító szerkezetek kivitelezését a tender terv és költségvetés nem tartalmazza. Amennyiben a még befejezetlen munkák, ezen szerződés részét képezik, akkor kérjük az ajánlathoz szükséges tervek és költségvetést szíveskedjenek az ajánlathoz biztosítani.

Válasz: Az ajánlatadáshoz szükséges terveket az 1.sz. ill. 2.sz. mellékletek tartalmazzák. A további részlettervek kidolgozása a nyertes ajánlattevő feladata. A mennyiségi kiírást a beárazandó költségkiírás tartalmazza.

K97 A terveken a teljesítés határán lévő dilatációs elemek a tender részét képezik?

Válasz: Nyertes ajánlattevő feladata megtervezni és megépíteni a dilatációs elemeket egyeztetve a meglévő szerkezeteket építő Co-03-as Vállalkozóval interfész keretében.

K98 A 10.403. tételben az portálüveg mellett a biztonsági rács árát is tartalmazza a pozíció?

Válasz: Igen, tartalmazza.

K99 A 10.675. tételben Ügyfélszolgálati helységecsoport kialakítása csak a költségvetésben szerepel, a terveken nem található, amennyiben az Ügyfélszolgálati helységecsoport kialakítása, ezen szerződés részét képezi, akkor kérjük az ajánlathoz szükséges terveket és költségvetés kiírás pontosítását az ajánlathoz biztosítani.

Válasz: Az ügyfélszolgálatra vonatkozó tervezési diszpozíció a nyertes ajánlattevővel történő szerződéskötéskor kerül átadásra részére. A terület beárazását a jelenlegi tervek értelmében az Ajánlatkérési dokumentáció 14.2.1.1 pontban meghatározott igény szintnek megfelelően szükséges megadni.

Budapesti 4-es számú metróvonal I. szakasz – Kapcsolódó beruházások – Örmezői kijárat
műtárgy megvalósítása

K100 A 10.674. tételben lift ideiglenes felszíni építményének kialakítása csak a költségvetésben szerepel, a terveken nem található, amennyiben ennek az építménynek a kialakítása, ezen szerződés részét képezi, akkor kérjük az ajánlathoz szükséges terveket és költségvetés kiírás pontosítását az ajánlathoz biztosítani.

Válasz: **A lift felszíni építményének kialakítása a nyertes ajánlattevő feladatát képezi. Feladata továbbá az ehhez szükséges engedélyezési tervek készítése és az engedély beszerzése, valamint a kiviteli és gyártmány tervek elkészítése.**

K101 A 10.607-608-609-610. tételek, mely területre vonatkoznak, a terveken nem beazonosíthatóak, amennyiben ezen terület kialakítása, ezen szerződés részét képezi, akkor kérjük az ajánlathoz szükséges terveket és költségvetés kiírás pontosítását az ajánlathoz biztosítani.

Válasz: **A felszíni épület engedélyezési és kiviteli terveinek készítése, valamint engedélyeztetése és kivitelezése a nyertes ajánlattevő feladata.**

K102 A 10.611 tételtől a 10.672 tételig a költségvetésben szereplő berendezések, műszaki pontosítását szíveskedjenek megadni (pl: asztal esetében, méret és anyag meghatározásával).

Válasz: **Egyedi berendezési tárgyak esetében a kiviteli és gyártmánytervek készítése a nyertes ajánlattevő feladata. Üzemi bútorok esetében (kész termékek) a Berendezési tárgyak jegyzékében szereplő adatok a mértékadók. Az ajánlati dokumentáció 3.3 kötet 14.4.11 fejezetben foglaltak még a mértékadók.**

K103 A szaniterfalak a terven szerepelnek, költségvetésben nem?

Válasz: **A szaniterfalakat az Építészeti főcsoportban szerepeltesse T. ajánlattevő.**

K104 Az F7B rétegrend a terven szerepel, költségvetésben nem?

Válasz: **Lásd a K4 sz. kérdésre adott választ.**

K105 Az ütemterv elkészíthetősége érdekében (tekintettel arra, hogy az egyes határidők a szerződéskötés időpontjától kerültek megadásra, ill. számításra) kérjük a szerződéskötés időpontjára konkrét dátum megadását.

Válasz: **Lásd a K73. sz. kérdésre adott választ.**

K106 Az Ajánlati felhívás (AF) II.3) pontja alapján a szerződés időtartama/befejezési határideje (véghatáridő) a szerződéskötéstől számított 371 nap (53 hét), ezzel ellentétben az AF III.1.1) pontban a (kötbérterhes) véghatáridő tekintetében a szerződéskötéstől számított 63. hét első napja került megadásra. Kérjük az ellentmondás feloldását, és ennek megfelelően az AF javítását, módosítását, tekintettel arra, hogy az ütemterv elkészítése, ill. a megvalósítás szempontjából is alapvető fontosságú ezen alap információ ismerete.

Válasz: **A Létesítmény Megvalósítás Időtartama és az ütemterv készítésénél irányadó időpontok tekintetében lásd a K3. sz. és a K73. sz. kérdésre adott választ.**

K107 Kérjük megerősíteni, hogy a szerződés időtartama a szerződéskötés időpontjától számított 62 hét, összhangban az 1. kötet 43. o. 2. jegyzékben foglaltakkal (a munkaterület rendelkezésre állásának végéig).

Válasz: **Nem erősítjük meg, lásd a K3. sz. kérdésre adott választ.**





Budapesti 4-es számú metróvonal I. szakasz – Kapcsolódó beruházások – **Örmezői kijárati műtárgy megvalósítása**

K108 Előző kérdésekhez kapcsolódóan kérjük továbbá pontosítani, felülvizsgálni és szükség szerint javítani, módosítani az 1. kötet 42. o. 1. jegyzék; 43. o. 2. jegyzék; 40. o. Ajánlati nyilatkozat függeléke, ill. 37. o. Ajánlati nyilatkozat 3. pontja dokumentumokat.

Válasz: **Lásd a K3. sz. kérdésre adott választ.**

K109 Kérjük, részletesen megadni szíveskedjenek, hogy a megadott szerződéses időtartam alatt milyen munkákat kell elvégezni, befejezni?

Válasz: **Az Ajánlatkérési Dokumentációban meghatározott valamennyi munkát el kell végezni, illetve be kell fejezni a Létesítmény Megvalósítási Időtartama alatt.**

K110 Kérjük megerősíteni, hogy a megadott véghatáridőig csak a használatbavételi engedély beszerzésével kapcsolatos eljárás megkezdésének kell megtörténnie, azaz az eljárást legkésőbb a megadott határnapon (véghatáridő napja) meg kell kezdeni.

Válasz: **Az „Ajánlati Nyilatkozat 1. jegyzék Kötbérterhes Határidők és Késedelmi Kötbérek” című dokumentum utolsó sorában írottak szerint az utolsó, a KDK2E/5 sz. Kötbérterhes Határidő műszaki tartalmának teljesítéséhez elegendő a használatba vételi eljárás megkezdése.**

K111 A 371 napos szerződéses időtartamot, valamint a vélhetően február végi szerződéskötést figyelembe véve a kivitelezési idő igen jelentős része, valamint a kivitelezési idő legfontosabb, utolsó harmada (útépítési munkák, buszvégállomás építése, növénytelepítés stb.) is téli, kivitelezési munka végzésére alkalmatlan időjárási körülmények közé esik. Ezekon túlmenően a kivitelezési tervek elkészítéséhez, régészeti munkák elvégzéséhez szükséges időintervallum is tovább rövidíti, az amúgy is szűkös átfutási időt. Kérjük, fentiek ismeretében átgondolni szíveskedjenek a befejezési határidőt!

Válasz: **A K74. sz. kérdésre adott válasszal összhangban a Létesítmény Megvalósítás Időtartamának meghatározása a teljes metróvonal próbaüzemének megkezdéseként kifizetett időponthoz igazodik.**

K112 Az 1. Kifizetési hely tartalmazza az előzetes tételeket, rezsiköltségeket. Ezek a tételek szükségesek a kivitelezési munkákhoz, a kifizetési helyen beárazásuk is szükséges, azonban mégis hiányoznak a költségvetésből. Kérjük, az ellentmondást feloldani, az 1. kifizetési helyhez kapcsolódó fejezettel a költségvetést kiegészíteni.

Válasz: **A költségvetési kiírás Összesítés illetve Prognosztizált Költség „füil”-ön a „Mindösszesen (A+D)” sor alatt „Általános költségek (Mindösszesen 10%-a)” szerepelnek, melyekbe a rezszi költségeket is bele kell érteni.**

K113 Kérjük, megerősíteni szíveskedjenek, jól gondoljuk, hogy a kivitelezés folyamán közterület használati díjat Vállalkozónak nem kell költségelnie? Ha mégis, úgy az egységes ajánlatadás érdekében a közterület használati díj mértékének előirányzati összegét megadni szíveskedjenek!

Válasz: **Közterületi használati díj fizetése a nyertes ajánlattevő feladata. Mértékét az illetékes Önkormányzat szabja meg.**

Ny. J. J. J.

Op

Budapesti 4-es számú metróvonal I. szakasz – Kapcsolódó beruházások – Örmezői kijárat
műtárgy megvalósítása

K114 Kérjük, megadni szíveskedjenek, hogy szükséges-e tartalék anyagot biztosítani Megrendelő részére? Ha igen, kérjük annak részletezését (mely anyagokból), mennyiségeit megadni szíveskedjenek!

Válasz: **Igen, szükséges. Az ajánlattevőnek minden típusú és fajtájú burkolóanyagból min. 2%-ot, egyedileg gyártott termékekből min. 1-1 darabot kell az üzemeltető által meghatározott telepére leszállítania.**

K115 Kérjük, a régészettel kapcsolatos feladatok tisztázást! Az Ajánlati Felhívás szerint Ajánlatkérőt, mint Beruházót terhelő valamennyi kötelezettség (megelőző feltárás, régészeti megfigyelés stb.) teljesítése Vállalkozót terheli. A környezetvédelmi engedély alapján a beruházás csak azt követően kezdhető meg, ha a régészeti szakfeladatok ellátására megszületett a megállapodás a Beruházó és a BTM között. Továbbá a kifizetőhelyek között is szerepel a régészeti munka, azonban a költségvetésben nem. Kérjük, megadni szíveskedjenek, hogy a régészeti munkákkal kapcsolatban Vállalkozónak milyen feladatai vannak!

Válasz: **A Felhívás „II.2.1) Teljes mennyiség” című pontjában előírtak megfelelően meghatározzák a régészeti munkákkal kapcsolatos Vállalkozói feladatokat:**

„A hatályos jogszabályok, de különösen a „régészeti lelőhelyek feltárásának, illetve a régészeti lelőhely, lelet megtalálása anyagi elismerésének részletes szabályairól szóló 5/2010. (VIII. 18.) NEFMI rendelet” alapján az Ajánlatkérőt, mint beruházót terhelő valamennyi kötelezettség teljesítése, ide értve különösen az előzetes dokumentáció készíttetésének, a megelőző feltárás elvégzésének és a régészeti megfigyelés biztosításának kötelezettségét.”

K116 Ha Vállalkozó feladata a régészeti megelőző feltárás, akkor kérjük, megadni szíveskedjenek, hogyan tartható a 371 napos átfutási idő?

Válasz: **Ajánlatkérő álláspontja szerint megfelelő organizáció mellett a Létesítmény megvalósítható a 371 napos Megvalósítási Időtartamon belül.**

K117 Az aszfalt kopóréteg építése, kiváltképpen az ideiglenes végállomás esetében csak a kivitelezési munka vége felé végezhető. Az organizációs tervben leírtak alapján a kopóréteg beépítését télen nem lehet végezni. A 371 napos átfutási idővel kalkulálva viszont a kivitelezési munkák befejezése téli időszakra esik. Kérjük, az ellentmondást feloldani szíveskedjenek! A kopóréteg készítése fenti előírás miatt építhető a 371 napos határidőn túli időszakban is?

Válasz: **A 371 napos Megvalósítási Időtartamot megfelelő technológia és anyag megválasztásával, esetleges téliesítéssel tartani szükséges.**

K118 Kérjük, megadni szíveskedjenek, hogy az útépitési költségvetésben szereplő, de a terveken, és a műszaki leírásban sem található bazaltbeton burkolatú buszöblöt hova kell építeni?

Válasz: **Lásd a K46 kérdésre adott választ.**

K119 Kérjük, megerősíteni szíveskedjenek, jól gondoljuk, hogy az aszfalt kötő és alaprétegnek a kopóréteghez hasonlóan szintén modifikáltnak kell lennie?

Válasz: **e-ÚT 06.03.21.2010 (február) szerint fokozott igénybevételű utak esetén nem írja elő az alsó rétegekhez a modifikált bitument.**

K120 Kérjük, megadni szíveskedjenek, hogy a költségvetésben összesen 7 db mennyiséggel szereplő EPA-MEDIUM utasvárót Tisztelt Megrendelő térítésmentesen biztosítja és csak annak

Budapesti 4-es számú metróvonal I. szakasz – Kapcsolódó beruházások – Órmezői kijárat
műtárgy megvalósítása

beépítése Vállalkozó feladata, vagy magának az utasvárónak a beszerzését is költségnelni szükséges?

Válasz: Ajánlatkérő utasvárót nem biztosít, ajánlattevőnek ajánlatában költségnelni szükséges.

K121 Az Ajánlati Dokumentációban foglaltak alapján a végleges buszmegálló és P+R parkoló csak egy későbbi, még nem ismert időpontban épül meg. Az átadandó metrókijárat üzemeléséhez azonban szükséges egy ideiglenes jelleggel építendő buszvégállomás kiépítése, a hozzá tartozó utakkal, létesítményekkel. Bár a költségvetés néhány összefoglaló tétellel említi az ezzel kapcsolatos feladatokat, de a 3. kötet 2. Rész – Tervezési követelményekben foglalt, általánosságokat tartalmazó 2 oldalon kívül semmilyen terv, sem egyéb, akárcsak egy részletesebb műszaki leírás, vázlatrajz sem tartalmazza az ideiglenes buszmegálló komplett kiépítéséhez tartozó műszaki tartalmat. A költségvetésben szereplő mennyiségekből megállapítható, hogy igen jelentős költségű létesítményről van szó. Tervek hiányában viszont, a költségvetésben szereplő mennyiségek felülvizsgálata, illetve megalapozott költségszámítás nem készíthető. Fentiek miatt kérjük, hogy legalább azokat a terveket, vázlatterveket átadni szíveskedjenek, amelyek alapján az ideiglenes buszvégállomás költségvetésében szereplő tételeinek mennyiségeit számolták.

Válasz: Ajánlatkérési dokumentáció 3.2 kötet 5. fejezetében szereplő „Ideiglenes buszvégállomás kialakítása a műtárgy kijáratának környezetében” c. fejezetben részletes tervezői diszpozíció szerepel, mely alapján a nyertes ajánlattevő feladata a buszvégállomás engedélyezési és kiviteli tervének elkészítése, engedélyeztetése és kivitelezése. A költségvetési kiírásban megadott mennyiségek elégségesek a buszvégállomás létesítéséhez.

K122 A 3. kötet 2. Rész – Tervezési követelményekben foglaltak szerint az ideiglenes buszvégállomást a metró kijárához kapcsolódva, a tervezett végleges helyszínen, de ideiglenes jelleggel kell kialakítani. Kérjük, megadni szíveskedjenek, hogy az ideiglenes végállomást valóban a végleges buszvégállomás helyére kell építeni, és a Szerkezetépítés terv Helyszínrajzján feltüntetett végleges (beton burkolatú) buszvégállomás kontúrjait követi az ideiglenes végállomás burkolata is?

Válasz: A végleges buszvégállomás helye nem meghatározott. A helyszínrajzon feltüntetett beton burkolat nem kell, hogy kövesse az ideiglenes buszvégállomás.

K123 Ha az ideiglenes végállomás a végleges helyére épül, akkor a későbbiekben építendő végleges állomás kivitelezése, hogyan valósulhat meg a buszállomás üzemelése közben?

Válasz: A végleges buszvégállomás kiépítése nem jelen tender része.

K124 A 3. kötet 2. Rész – Tervezési követelményekben foglaltak szerint a jelen tender feladata az M1-M7 csomópont közötti kapcsolat tervezése és kiépítése. Kérjük, megerősíteni szíveskedjenek, hogy csak az összekötő útnak (Alsó Beregszászi útnak) a kiépítése szükséges, és az M1-M7 csomópontot nem érinti, nem kell azt áttervezni, új le-felhajtót építeni?

Válasz: A nyertes ajánlattevő feladata az M1-M7 kapcsolat tervezése és kiépítése az új le- és felhajtó út építése nélkül. A nyertes ajánlattevő feladata a Megbízó követelményei szerint a tervezési területen kívül a forgalomtechnikai feladatok elvégzése. Az Alsó Beregszászi utat csak a tervezési határig kell megépíteni.

K125 Kérjük, megerősíteni szíveskedjenek, hogy a P+R parkoló megépítése - még ideiglenes jelleggel sem- jelen projektnek a tárgya!

Budapesti 4-es számú metróvonal I. szakasz – Kapcsolódó beruházások – Őrmezői kijárat
műtárgy megvalósítása

Válasz: **Megerősítjük, hogy a P+R parkoló megépítése nem tárgya jelen tendernek.**

K126 Az Alsó Beregszászi úton építendő támfal, a Péterhegyi úti támfalhoz hasonlóan gabion támfal? Ha nem kérjük, a pontos műszaki tartalmat megadni szíveskedjenek!

Válasz: **Megerősítjük, hogy az Alsó Beregszászi úton építendő támfal – a Péterhegyi úti támfalhoz hasonlóan – gabion támfal.**

K127 A végállomás útburkolatának pályaszerkezete a költségvetésben hiányosan, de meg lett adva. Kérjük, az Alsó Beregszászi út végleges pályaszerkezetét is megadni szíveskedjenek!

Válasz: **Az Alsó Beregszászi út a tender határig azonos pályaszerkezettel épül, mint a Péterhegyi út útpályaszerkezete.**

K128 Kérjük, megerősíteni szíveskedjenek, hogy amennyiben a jelenleg még tenderterv szinten sem létező ideiglenes végállomás kivitelezése során a kiadott költségvetésben szereplő mennyiségeken felüli többletmunkák, többletköltségek a tartalékkeret terhére elszámolhatóak.

Válasz: **A költséghiányban lévő mennyiségek felhasználásával kell megépíteni az ideiglenes buszvégállomást, ezen felül többletköltség a tartalékkeret terhére nem számolható el.**

K129 Kérjük megerősíteni, hogy a költségvetés szerkezeti részének 08.103-as tétele „Aljzatbeton készítése $v=15$ cm, 20cm vastagságban, C16/20 minőségű beton” a lépcsők alatti betonszerkezetre értendő-e? Kérjük a betonvastagság pontos megadását!

Válasz: **Megerősítjük, hogy a lépcső alatti betonszerkezetre értendő.**

K130 Jól értelmezzük-e, hogy a költségvetés szerkezeti részének 08.105-ös tétele „Monolit vasbeton alapfal készítése C35/45 betonminőséggel, B500B min. betonacéllal, $v=60$ cm” alatt a lépcsők alatti támasztó falak értendők?

Válasz: **Igen.**

K131 Kérjük megerősíteni, hogy a költségvetés szerkezeti részének 08.105-ös tétele a lépcsők alatti támasztó falakat tartalmazza. Továbbá kérjük a metszeteken lévő 40 cm-es szerkezet vastagság (pld. a 005-ös szerkezeti terve), ill. a költségvetési tételszövegben szereplő $v=60$ cm vastagság közötti ellentmondás feloldását, a helyes szerkezeti vastagság megadását.

Válasz: **Terv szerinti vastagsággal.**

K132 A költségvetés szerkezeti részének 08.104-ös tétele az alaplemeze vonatkozik, kérjük megadni, hogy az alaplemezek a költségvetési szövegben megjelölt 100cm vastagsága hol, mely szerkezeti elemre értendő?

Válasz: **Szellőző akna alaplemeze 100 cm vastagsággal legyen figyelembe véve.**

K133 A szerkezeti terv Műszaki leírás 5/13 oldala szerint a „... a kihúzó fölötti földem lejtése miatt a padlóvastagság 5-25 cm között változik.”. Véleményünk szerint a költségvetés szerkezeti részének 08.112 tételének 400m³-es mennyisége és az költségvetés Építészeti részének Padlófelületek, padló szerkezetek rétegrendjei sem tartalmazzák az 5-25cm vastagságú lejtet beton mennyiséget. Kérdésünk: a földemlejtés miatt kialakítandó változó magasságú lejtetont hol költségeljük?

Budapesti 4-es számú metróvonal I. szakasz – Kapcsolódó beruházások – **●** rmezői kijárat
műtárgy megvalósítása

Válasz: **A 08.112 tétel a kihúzó műtárgy feletti 400 m³ mennyiségű lejtbetont tartalmazza.**

P+1 szint padlószerkezeteinek mennyiségeit az Építészeti költségkiírás „padlófelületek, padlószerkezetek” tételei tartalmazzák.

K134 A szerkezeti terv Műszaki leírás 5/13 oldala szerint „A szellőző rendszerhez szükség lehet a kiviteli tervfázisban meghatározható kisebb vasbeton válaszfalak, gép alátámasztó pódium lemezek építésére, ami jelen tender keretében készül, de geometriája még nem ismert.” Kérjük megadni, hogy e tételeket költségeljük-e? Amennyiben igen akkor erre vonatkozóan műszaki tartalmat, ill. előírányzati mennyiségeket, ill. költséget megadni szíveskedjenek.

Válasz: **Az ajánlatkérési dokumentációban szereplő geometriai méretekkel kell a szellőzőrendszer építéséhez szükséges szerkezeteket költségelni.**

K135 A szerkezeti terv Műszaki leírás 6/13 oldala szerint „A bélésfalak vastagsága későbbi tervezési fázisokban - pontosabb statikai számítások alapján - a közbenső födémelek kitémasztó hatása miatt helyenként módosulhat.” Kérjük megadni, hogy az ebből adódó bizonytalanság az ajánlatadás során hogyan kezelendő, amennyiben előírányzattal, akkor erre vonatkozóan előírányzati költséget megadni szíveskedjenek.

Válasz: **Lásd a K134.sz. kérdésre adott választ.**

K136 Kérjük, szíveskedjenek pontosítani, hogy jelen projekt részét képezik-e az aluljárószinti üzletek füstelszívó (48.500 m³/h), ill. légpótló ventilátorai (94.000 m³/h)? A szellőzés kapcsolási rajzán a CO.07 tender részeként szerepel, az aluljárószinti alaprajzon a " Külön eljárás keretében tervezendő" részben van, a költségvetési kiírásban azonban a füstelszívó ventilátor (06. 204 tétel) mégis szerepel.

Válasz: **A ventilátorok a tender részét képezik, vagyis az üzletek füstelvezetését is meg kell oldani. A Co-07 tender része a vonali főszellőző és tartozékai.**

K137 A ventilátorok kiválasztásához nem elegendők a dokumentációban szereplő térfogatáramok. A munkapontok meghatározásához és ezzel a ventilátorok kiválasztásához a nyomásértékekre is szükség van. Kérjük, szíveskedjenek a ventilátorok nyomásértékeit megadni.

Válasz: **A ventilátorok nyomásértékeihez hidraulikai számítás, ahhoz a légszűrőrendszer végleges kialakítása (vagyis kiviteli terv) szükséges, aminek készítése a nyertes ajánlattevő feladata.**

K138 Az építészeti tervdokumentáció Műszaki leírásában megadott rétegrend szerint az R1B kistáblás gránit vastagsága 4 cm, ugyanakkor az Ajánlati dokumentáció 3. kötet 3. rész 180. oldalán leírtak szerint 5 cm. Kérjük az ellentmondás feloldását.

Válasz: **Megrendelő az R1B gránitlap vastagságát az Építész műszaki leírásban megadottak szerint 5 cm vastagságban kéri.**

K139 Kérjük, szíveskedjenek megadni a kistáblás gránit burkolat igényelt felületképzését (lángolt kefélt, matt csiszolt stb.).

Válasz: **A gránitburkolat igényelt felületképzése: matt csiszolt.**

Budapesti 4-es számú metróvonal I. szakasz – Kapcsolódó beruházások – Örmezői kijárat
műtárgy megvalósítása

K140 Az építészeti költségvetésben 10.605. tételszám alatt található 15 db D=280 cm LED-es lámpatest, ugyanakkor ugyanezek a lámpatestek az elektromos költségvetésben is kiírásra kerültek 05.124. tételszám alatt. Kérjük pontosítani, melyik költségvetésben árazzuk?

Válasz: **Kérjük csak az elektromos költségvetésben kiírt tételt figyelembe venni.**

K141 Kérjük, szíveskedjenek megadni, hogy az általunk szükségesnek tartott, de a költségvetésből kimaradt tételeket, hol szerepeltessük?

Válasz: **Az ajánlattevő által szükségesnek tartott, de a költségvetésből kimaradt tételeket a szakági összesítő munkalapokon kérjük elkülönítve feltüntetni.**

K142 Az Ajánlati dokumentáció 3. kötet 3. rész 14.2.3. pontjában (162.o) szerepel az Utastájékoztató rendszer rövid ismertetése. Ugyanakkor a költségvetés ilyen tételleket sehol sem tartalmaz. Kérjük, szíveskedjenek a pontos műszaki tartalmat megadni darabszámokkal, paraméterekkel együtt, ill. kérjük, szíveskedjenek megadni, hogy a költségvetésben ezeket a tételleket hol szerepeltessük?

Válasz: **Az Utastájékoztató rendszer megtervezése a nyertes ajánlattevő feladata a Megbízói követelményekben leírtak szerint, az utasforgalom biztonságos lebonyolításának figyelembe vételével. Egyébiránt lásd a 141.sz. kérdésre adott választ.**

K143 Az építészeti költségvetésben található 10.675. tételszám alatti 400 m² alapterületű Ügyfélszolgálati helyiségcsoport a kiadott terveken nem található. Kérjük, szíveskedjenek pontosítani, hogy ez a helyiségcsoport pontosan hol kerül kialakításra, ill. kérjük a kialakítandó helyiségek listáját valamint az elvégzendő munkák műszaki tartalmának pontos ismertetését.

Válasz: **Lásd K99 sz. kérdésre adott választ.**

K144 Az Ajánlati dokumentáció 3.kötet 3.rész 14.4.4.12.pontjában (171.o) szerepel a Beléptető rendszer kiépítése, ugyanakkor a költségvetés nem tartalmazza a beléptető rendszer kiírását. Kérjük, szíveskedjenek megadni a szükséges szerelvényeket és igényeket (pl. hány ajtóhoz van szükség beléptető rendszer kiépítésére stb.) ill. kérjük megadni, hogy ennek költségét a költségvetésben hol szerepeltessük?

Válasz: **Beléptető rendszerbe általánosságban az elektromos kapcsolóterek ajtóit, az utasforgalmi (közforgalmi) terek és üzemi terek közötti ajtókat kell bevonni. Kérjük T. ajánlattevőt, hogy ajánlatában a K141 sz. kérdésre adott válasz alapján szerepeltesse ezen költségeket.**

K145 Az építészeti tervdokumentáció Műszaki leírásában szerepelnek az alábbi rétegrendek: R3G-vízáró kent szigetelés, R3H-10.ipari padló-elektrolitálló, F7B-elosztócsarnok falburkolata, M0- Kezeletlen felület. Ugyanakkor a költségvetésben ezek a rétegrendek nem kerültek kiírásra. Kérjük, szíveskedjenek pontosítani, hogy készülnek-e jelen projekt keretén belül ilyen rétegrendű szerkezetek, ha igen, kérjük megadni, hogy hol, milyen mennyiséggel, ill. kérjük ezzel kapcsolatosan a költségvetés kiegészítését.

Válasz: **A műszaki leírásban található, fentebb felsorolt rétegrendekkel illetve burkolatokkal nem kell kalkulálni.**

Budapesti 4-es számú metróvonal I. szakasz – Kapcsolódó beruházások – Örmezői kijárat
műtárgy megvalósítása

K146 Az építészeti dokumentáció nem tartalmaz lakatos konszignációt. Kérjük, szíveskedjenek a lakatos konszignációt megküldeni.

Válasz: **Lakatos konszignáció jelen tervfázisban nem készül, a szerkezetek részletes tervezése nyertes ajánlattevő feladata.**

K147 Az építészeti költségvetésben a berendezési tárgyak B15-b kóddal jelölt szemetes és a B12-c kóddal jelölt pad esetében az szerepel, hogy a specifikációban szereplő előírásoknak megfelelően. Ugyanakkor ezekre vonatkozó külön specifikációt nem találtunk, a 3. kötetben is csak annyi szerepel, hogy egyedi pad készül. Kérjük, szíveskedjenek a berendezési tárgyra vonatkozó specifikációkat (anyagminőségek, méretek, kialakítás jellege: támlás v. nem támlás stb.) megküldeni.

Válasz: **A B15-b kóddal jelölt szemetesre darabonként 250 000 HUF-ot, a B12-c kóddal jelölt pad esetén darabonként 250 000 HUF-ot árazzanak be a költségvetés kiírásba.**

K148 Kérjük megerősíteni, hogy a korábbi kialakult gyakorlatnak megfelelően az árbevételeket egész naptári évekre kell kimutatni, tehát jelen esetben a felhívás közzétételét megelőző 3 naptári év, azaz a 2009., 2010. és 2011. naptári év teljes, valamint a közbeszerzés tárgyából (mélyépítési tevékenységből) származó - általános forgalmi adó nélkül számított - árbevételről kell nyilatkozni.

Válasz: **A korábbi gyakorlatnak megfelelően az árbevételeket az ajánlati felhívás közzétételét megelőzően lezárt üzleti évek tekintetében kell megadni. Így azon gazdasági szereplők esetében, akiknél a naptári év és az üzleti év egybeesik, azoknak a 2009., 2010. és 2011. évek viszonylatában kell megadni az árbevételi adatokat. Azon gazdasági szereplők esetében, akiknél a naptári év és az üzleti év nem esik egybe, azoknak az ajánlati felhívás közzétételét megelőzően lezárt három üzleti év viszonylatában kell megadni az árbevételi adatokat.**

K149 Kérjük megerősíteni, hogy a felolvasólap (M1 melléklet) közös ajánlattétel esetén kiegészíthető/kiegészítendő a tagok adataival.

Válasz: **Igen, a felolvasólap (M1 melléklet) közös ajánlattétel esetén kiegészíthető a tagok adataival.**

K150 Kérjük megerősíteni, hogy közös ajánlattétel esetén a felolvasólapot elegendő a közös ajánlattevők által meghatalmazott, a közös ajánlattevők nevében eljárni jogosult képviselő által aláírva, egy példányban, a közös ajánlattevők nevében az ajánlathoz csatolni.

Válasz: **Igen, közös ajánlattétel esetén a felolvasólapot elegendő a közös ajánlattevők által meghatalmazott, a közös ajánlattevők nevében eljárni jogosult képviselő által aláírnia és ajánlati példányonként egy-egy példányban az ajánlathoz csatolni.**

K151 Kérjük megerősíteni, hogy közös ajánlattétel esetén az Ajánlati nyilatkozat függelékét valamint az Ajánlati Nyilatkozat Jegyzékek 1.-5. nyomtatványokat elegendő egy-egy példányban, a közös ajánlattevők által meghatalmazott, a közös ajánlattevők nevében eljárni jogosult képviselő által aláírva, az ajánlathoz csatolni.

Válasz: **Igen, közös ajánlattétel esetén az Ajánlati Nyilatkozat Függelékét valamint az Ajánlati Nyilatkozat Jegyzékek 1.-5. nyomtatványokat elegendő egy-egy példányban, a közös ajánlattevők által meghatalmazott, a közös ajánlattevők nevében eljárni jogosult képviselő által aláírva, az ajánlathoz csatolni.**

Budapesti 4-es számú metróvonal I. szakasz – Kapcsolódó beruházások – Őrmezői kijáratí
mútárgy megvalósítása

K152 Kérjük megerősíteni, hogy közös ajánlattétel esetén a Kapcsolattartó személyről tett nyilatkozatot (M3 melléklet) elegendő egy példányban, a közös ajánlattevők nevében eljárni jogosult képviselő által aláírva, az ajánlathoz csatolni.

Válasz: **Igen, közös ajánlattétel esetén a Kapcsolattartó személyről tett nyilatkozatot (M3 melléklet) elegendő egy példányban, a közös ajánlattevők nevében eljárni jogosult képviselő által aláírva, az ajánlathoz csatolni.**

K153 Kérjük megerősíteni, hogy az előírt Kbt. 60.§ (3) és (5), valamint 54.§ (1) bekezdés szerinti nyilatkozatokat közös ajánlattétel esetén is elegendő az Ajánlati Nyilatkozatban, a közös ajánlattevők nevében eljárni jogosult képviselő által aláírva megtenni, külön-külön nyilatkozatok nem szükségesek.

Válasz: **Igen, az előírt Kbt. 60.§ (3) és (5), valamint 54.§ (1) bekezdés szerinti nyilatkozatokat közös ajánlattétel esetén is elegendő az Ajánlati Nyilatkozatban, a közös ajánlattevők nevében eljárni jogosult képviselő által aláírva megtenni, külön-külön nyilatkozatok nem szükségesek.**

K154 Mint az az Ajánlatkérési Dokumentáció 1. Kötet 28. oldalán is rögzítésre került, a kizáró okok igazolása tekintetében Magyarországon letelepedett társaságok esetén a Közbeszerzési Hatóság útmutatója (KÉ 2012. évi 58. szám; 2012. május 23.) az irányadó.

A Kbt., illetve a vonatkozó 310/2011 (XII.23.) Korm. rendelet, valamint a Közbeszerzési Hatóság fenti útmutatója – nézetünk szerint – nem írja elő a Kbt. 57.§ (2) és (3) bekezdése tekintetében bármilyen igazolás benyújtásának szükségességét, illetve ennek akár az Ajánlattevő, akár az alvállalkozók vonatkozásában történő előírhatóságát. Kérjük ennek figyelembe vételével, az Ajánlati felhívás III.2.1) pontjának, valamint a Dokumentáció M7 mellékletének korrigálását.

Válasz: **A Kbt. 57. §-ában foglalt kizáró okok igazolása tekintetében a 310/2011 (XII.23.) Korm. rendelet 10 §-a szerint kell eljárni. Az M7 nyilatkozatminta a hivatkozott Kormányrendelet 10. § a) pontja szerinti esetben használható fel. Az M7 nyilatkozatban dőlt betűvel szedett rész csak felhívja a figyelmet arra, hogy a Kbt. 57. §-ában foglalt kizáró okok igazolása tekintetében a Kormányrendelet 10. § b) pontja szerinti is el lehet járni.**

K155 Kérjük megerősíteni, hogy a kizáró okok tekintetében közjegyző előtt aláírt nyilatkozat csak Kbt. 56 § (1) bekezdés f) és i) pontjai, valamint a Kbt. 57. § (1) bekezdés a)-c) és f) pontja vonatkozásában csatolandó.

Válasz: **A Kbt., illetve a 310/2011 (XII.23.) Korm. rendelet, valamint a Közbeszerzési Hatóság kizáró okokkal kapcsolatos Útmutatói szerint kell eljárni a kizáró okok igazolása tekintetében.**

K156 Kérjük megerősíteni, hogy a kizáró okok tekintetében közjegyző előtt aláírt, a Kbt. 56 § (1) bekezdés f) és i) pontjai, valamint a Kbt. 57. § (1) bekezdés a)-c) és f) pontja szerinti nyilatkozat egyszerű másolati példányban is csatolható.

Válasz: **A Kbt., illetve a 310/2011 (XII.23.) Korm. rendelet, valamint a Közbeszerzési Hatóság kizáró okokkal kapcsolatos Útmutatói szerint kell eljárni a kizáró okok igazolása tekintetében.**

Budapesti 4-es számú metróvonal I. szakasz – Kapcsolódó beruházások – Őrmezői kijáratí
műtárgy megvalósítása

K157 Az Ajánlati felhívás III.2.3) b) pontja szerinti alkalmassági feltételben, az alábbiak állnak.

„A szakembereknek a részükre előírt jogosultságok tekintetében az illetékes szakmai szervezet/kamara nyilvántartásában érvényes és aktív jogosultsággal kell rendelkezniük. A fent hivatkozott jogosultságokkal való rendelkezés követelményét a korábban hatályos jogszabályok alapján szerzett, egyenértékű és az ajánlattételi határidőben még érvényben lévő, aktív jogosultsággal is teljesíteni lehet.”

Mínt hogy a Felelős Műszaki Vezetők jogosultsága a tervezőkével ellentétben nem kötődik az aktív kamarai státuszhoz, FMV/MüE vonatkozásban az aktív jogosultsághoz elegendő a „nyilvántartott” státusz, kérjük megerősíteni, hogy az „érvényes és aktív jogosultság” a Felelős Műszaki Vezetők vonatkozásában nem kötődik az *aktív* Mérnöki Kamarai *tag* státuszhoz, elegendő, ha maga a lejárati szempontjából érvényes engedély az illető szakember kamarai nyilvántartásának *Aktív engedélyek* rovatában fel van tüntetve.

Válasz: Az „FMV/MüE” jogosultság vonatkozásban elegendő az ajánlattételi határidőben fennálló „nyilvántartott” státusz és az ajánlattételi határidőben a lejárati szempontjából érvényes engedély, mely a szakember kamarai nyilvántartásának „*aktív engedélyek*” rovatában van feltüntetve.

K158 Kérjük megerősíteni, hogy a beadandó pályázat összefűzésének csomóját rögzítő matricát csak abban az esetben kell aláírni, ha nincs lebélyegezve. (Ajánlatkérési Dokumentáció 1. kötet 16. oldal)

Válasz: Igen, a beadandó ajánlat eredeti példánya összefűzésének csomóját rögzítő matricát csak abban az esetben kell aláírni, ha nincs lebélyegezve.

K159 Nézettünk szerint az önéletrajzokban a korábbi tevékenységek kezdési és befejezési időpontjainak naptári napokban történő megadása több évre visszamenőleg irreális elvárás. Kérjük Tisztelt Ajánlatkérőt, vizsgálja meg annak lehetőségét, hogy ezt az Ajánlatkérési Dokumentáció 1. kötet 94. oldali lábjegyzetében szereplő előírást havi pontosságúra mérsékelje.

Válasz: Az önéletrajzokban a korábbi tevékenységek kezdési és befejezési időpontjait naptári napokban kell megadni, mivel gyakran előfordul, hogy az előírt szakmai gyakorlati időtartam meglétének megállapításához szükséges a kezdési és befejezési időpontok naptári napokban történő ismerete.

K160 Kérjük megerősíteni, hogy a feltételes összeg (tartalékkeret) mértéke az 1. kötet 37. o. 2. pontban foglaltak alapján a nettó Egyösszegű ajánlati ár 5%-a.

Válasz: A Kbt. 125. § (9) bekezdése alapján a „Feltételes Összeg (Tartalékkeret)(nettó)” sorban frott összege nem haladhatja meg az általános forgalmi adó nélkül számított Egyösszegű Nettó Ajánlati Ár 5 %-át.

K161 Kérjük megerősíteni, hogy a Felolvasó lapon a tartalékkerettel növelt ajánlati árat kell szerepeltetni.

Válasz: A Felolvasó lapon az Ajánlati Nyilatkozat 2. pontjában megjelölt Ajánlati Keretösszeget kell megjelölni, amely Ajánlati Keretösszeg az Egyösszegű nettó Ajánlati Ár és a nettó Feltételes összeg (Tartalékkeret) összege.

Ng. J. 26

Q

Budapesti 4-es számú metróvonal I. szakasz – Kapcsolódó beruházások – Örmezői kijárati
műtárgy megvalósítása

K162 Tekintettel arra, hogy 10 db kifizetési hely került megadásra, ennek megfelelően kérjük javítani az 1. kötet 44. és 45. oldalán lévő dokumentumokat.

Válasz: Az „Ajánlati Nyilatkozat 3. jegyzék – Árak jegyzéke” című és az „Ajánlati Nyilatkozat 4. jegyzéke – Kifizetések ütemezése” című dokumentumban a kifizetési helyek száma rosszul lett meghatározva.

Kérjük, hogy az ajánlatban Ajánlati Nyilatkozat 3. jegyzék – Árak jegyzéke” című és az „Ajánlati Nyilatkozat 4. jegyzéke – Kifizetések ütemezése” című dokumentumként a jelen Kiegészítő Tájékoztatás mellékletét képező, cégszerűen aláírt nyilatkozatmintákat szíveskedjenek becsatolni.

K163 Kérjük megerősíteni, hogy az 1. kötet 46. o. utolsó bekezdésében foglalt előírások értelemszerűen csak a megvalósítás időszakában szükségesek, az ajánlattétel esetében nem.

Válasz: Az ajánlatban lévő fizetési ütemtervnek meg kell felelnie az építési beruházások közbeszerzésének részletes szabályairól szóló 306/2011. (XII. 23.) Korm. rendelet 13. §-ában előírtaknak.

K164 Kérjük pontosítani, hogy mit jelent az 1. kötet 50., 51. o. 2. kifizetési helynél szereplő „teljességi nyilatkozattal együtt” kifejezés? Ez milyen feladatot jelent a Vállalkozó részére?

Válasz: Az adott Kifizetési hely tekintetében meghatározott műszaki tartalom maradéktalan megvalósulására, illetve az adott Kifizetési hely tekintetében az előírt valamennyi dokumentum elkészítésére, illetve beszerzésére vonatkozó teljességi nyilatkozat kiadása a Vállalkozó feladata.

K165 Kérjük konkrét Balti feletti magassági szintadattal megadni a 3.4. mérföldkő esetében szereplő „tervezett járófelület alatt 30 cm-ig” szintet.

Válasz: A tervezett járófelület megtervezése a nyertes ajánlattevő feladata, melyet az ajánlati dokumentációban megadott lépcsők érkezési magasságához kell igazítani, figyelembe véve a csapadékvíz elvezetését.

K166 Kérjük pontosítani a 4.7. mérföldkő leírásában hivatkozott gépekre, berendezésekre, eszközökre vonatkozó előírásokat (műszaki tartalom, leírás, esetleges konkrét berendezés nevesítése, mennyiség stb.).

Válasz: A 4.7 mérföldkő leírásban szereplő gépek, berendezések, eszközök tekintetében az építész kötetben található Berendezési tárgyak jegyzéke valamint a költségvetési kiírásban szereplő megfelelő tételek az irányadóak.

K167 Kérjük pontosítani, megadni a 4.8. mérföldkő esetében elvégzendő feladatok műszaki tartalmát (diszpozíciós leírás, főbb mennyiségek, vonatkozó költségvetés stb.).

Válasz: A 4.8 mérföldkő tartalmát az ajánlatkérési dokumentáció 3.2 kötet 5.3 fejezetének Ideiglenes buszvégállomás része tartalmazza.

K168 Kérjük pontosítani, hogy az új távfűtő vezeték építését melyik mérföldkő értékében kell szerepeltetni, tekintettel arra, hogy a 8.3. mérföldkő csak a meglévő távfűtő vezeték bontását tartalmazza, az építését nem. Előzőek alapján kérjük a fenti mérföldkő leírásának javítását, módosítását.

Ng. J. 27

Ch

Budapesti 4-es számú metróvonal I. szakasz – Kapcsolódó beruházások – Örmezői kijáratí
műtárgy megvalósítása

Válasz: Lásd a K45 sz. kérdésre adott választ.

K169 Kérjük megadni, hogy melyik kiadású FIDIC Sárga Könyv szerinti általános szerződéses feltételek vonatkoznak jelen szerződéshez. Kérjük a pontos ISBN szám megadását.

Válasz: Lásd Ajánlatkérési Dokumentáció 2. kötet 9. oldal.

K170 Kérjük Ajánlatkérő megerősítését arra vonatkozóan, hogy a jelenleg meglévő, elbontásra kerülő távfűtő vezeték földben vezetett szakasza kúszható, vasbeton szerkezetű közműcsatornában van vezetve.

Válasz: A meglévő távfűtő vezeték földben vezetett szakaszának jelentős része közvetlenül földbe fektetett, a vb. védőcsatornás szakasz 120/55 cm belmértű, a védőcsövek 1xNA1150 és 2xDN800 méretűek.

Budapest, 2012. november 13.

Ny.  28



SZELLŐZŐ FELÉPÍTMÉNY

METSZETEK

Kijáratí műtárgy tender keretében készülő szerkezetrészek

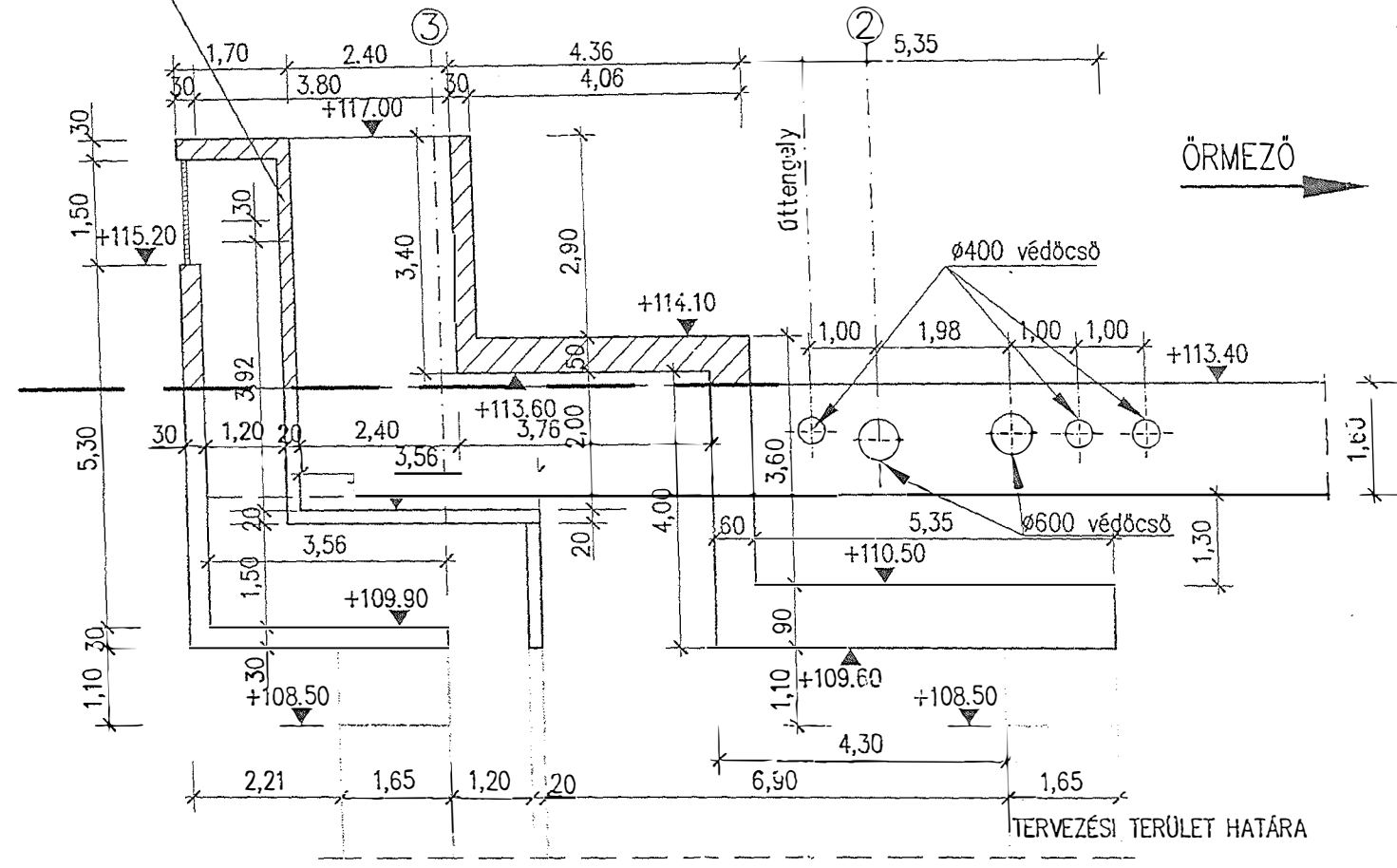
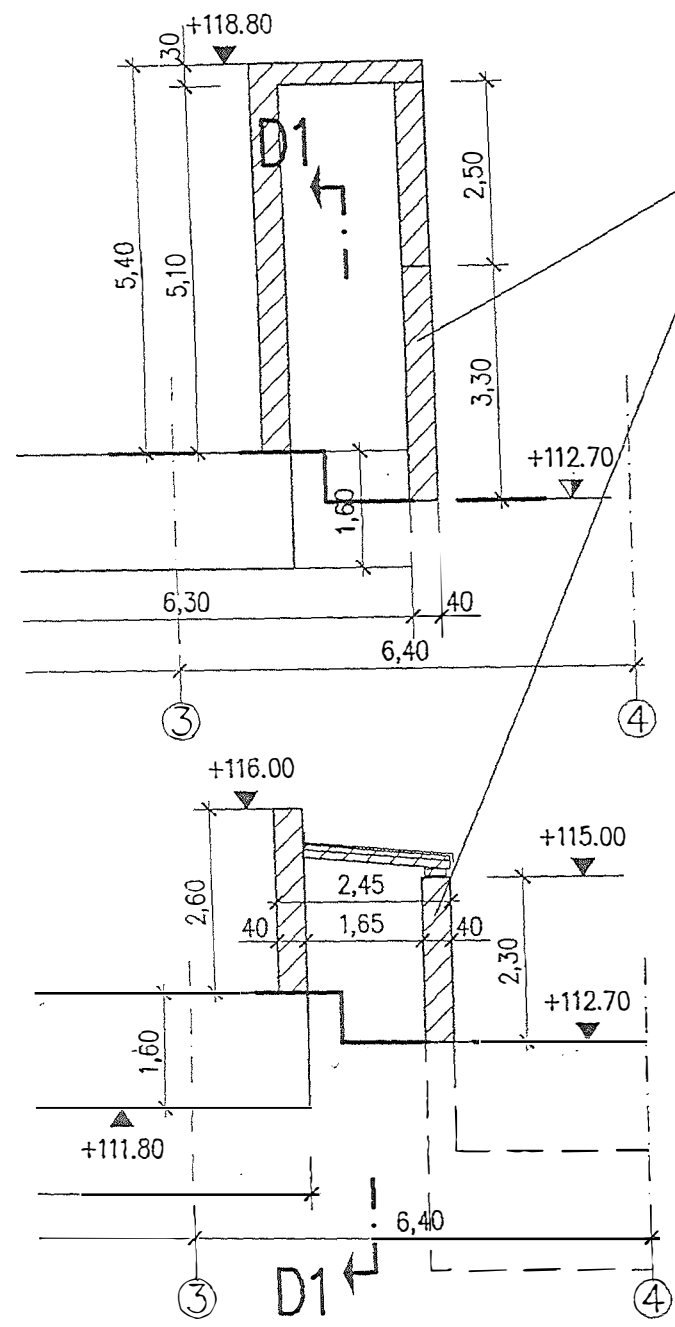

44
SZELLŐZŐ
FELEPÍTMÉNY
ALATRA#2

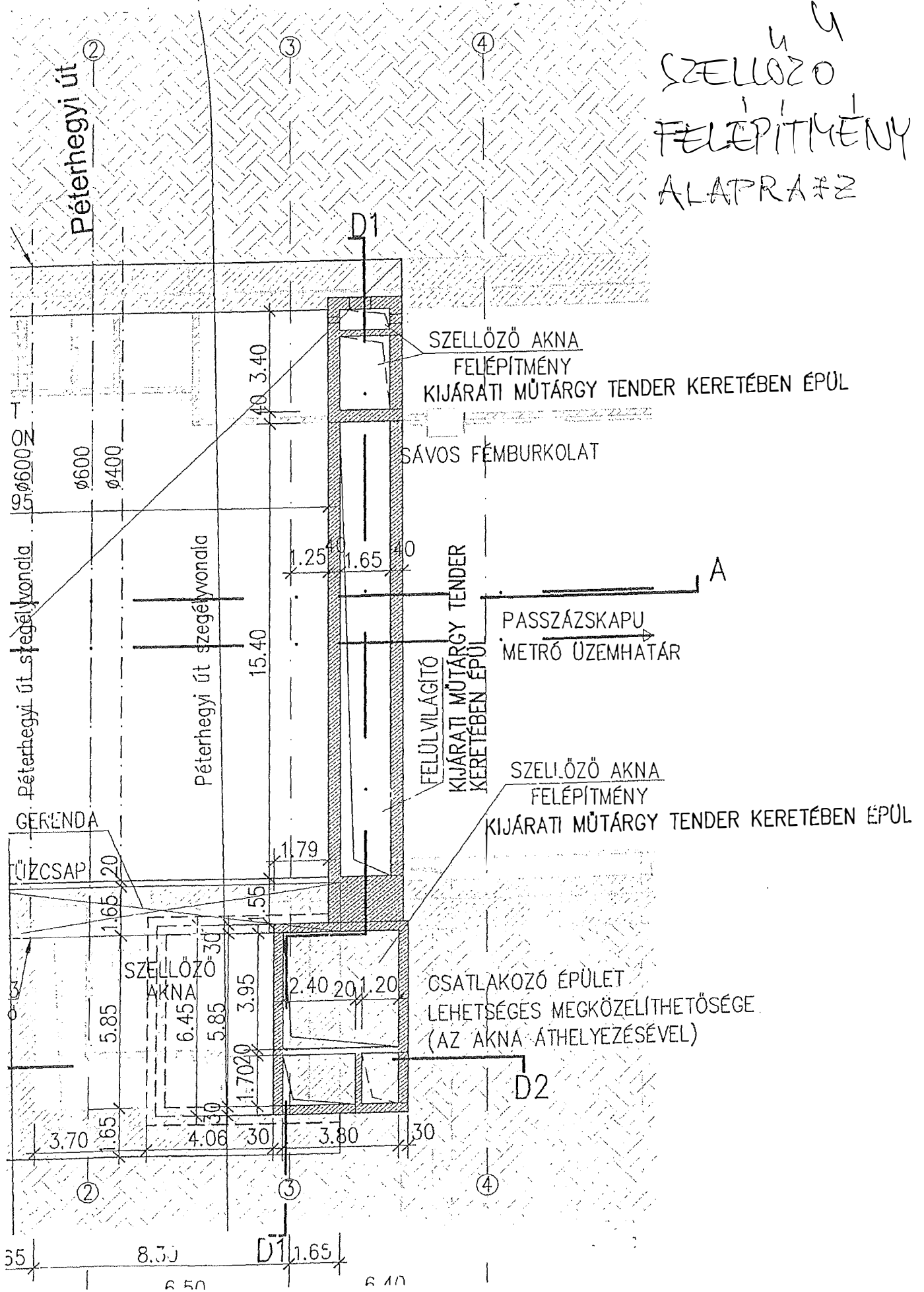

3.SZ. MELLÉKLET

A SZERZŐDÉS ODAÍTÉLÉSÉT MEGELŐZŐ KÖZBESZERZÉSI ELJÁRÁS DOKUMENTUMAI, KÜLÖNÖS TEKINTETTEL A HATÓSÁGI ENGEDÉLYEKRE (külön dokumentum)

4.SZ. MELLÉKLET
ÁLTALÁNOS SZERZŐDÉSES FELTÉTELEK
(külön dokumentumban)

SZERZŐDÉSES FELTÉTELEK

ÁLTALÁNOS FELTÉTELEK

A Vállalkozó által tervezett
GÉPÉSZETI ÉS VILLAMOS BERENDEZÉSEK TERVEZÉSE-ÉPÍTÉSE
Szerződéses Feltételei

A KIEGÉSZÍTŐ MAGAS- ÉS MÉLYÉPÍTÉSI MUNKÁKKAL

Angol nyelvű Eredeti Kiadás 1999
ISBN 2-88432-023-7

FEDERATION INTERNATIONALE DES INGENIEURS-CONSEILS (FIDIC)
P.O. Box 86
CH-1000 Lausanne 12
Switzerland
Tel +41-21-653 50 03
Fax +41-21-653 54 32
fidic@pobox.com

magyar nyelvű kiadás 2001
ISSN 12 18 6120
ISBN 963 85287 8 8

Megvásárolható:
Magyar Tanácsadó Mérnökök és Építészek Szövetsége (TMSz)

Cím:
H-1016 Budapest, Krisztina krt. 99. IV/406
Tel: (+36-1) 488-2037
Fax: (+36-1) 375-7982

5.SZ. MELLÉKLET
A MEGRENDELŐ KÖVETELMÉNYEI
(külön dokumentum)

6.SZ. MELLÉKLET

A BANKGARANCIA FORMÁBAN NYÚJTOTT TELJESÍTÉSI BIZTOSÍTÉK (külön dokumentumban)

7.SZ. MELLÉKLET
ELŐLEG-VISSZAFIZETÉSI BIZTOSÍTÉK
(külön dokumentumban)

8.SZ. MELLÉKLET

MÉRNÖKI LÉTESÍTMÉNYEK (PROJEKTEK) ALL RISKS BIZTOSÍTÁSA (KIVONAT) (külön dokumentumban)